

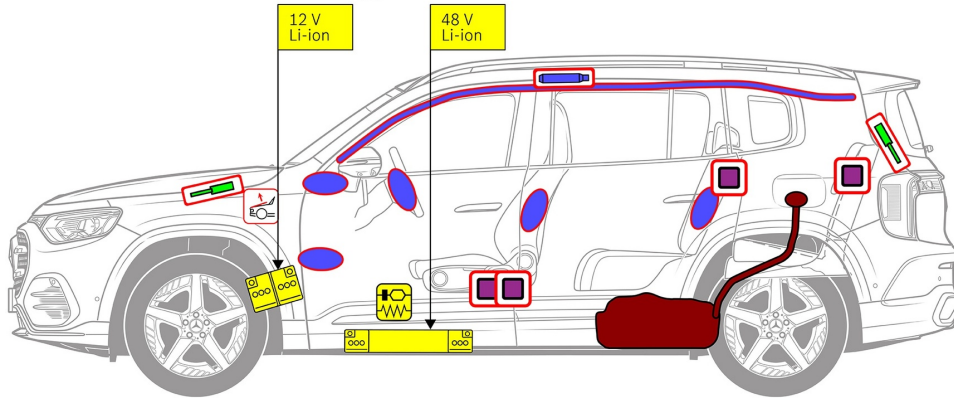

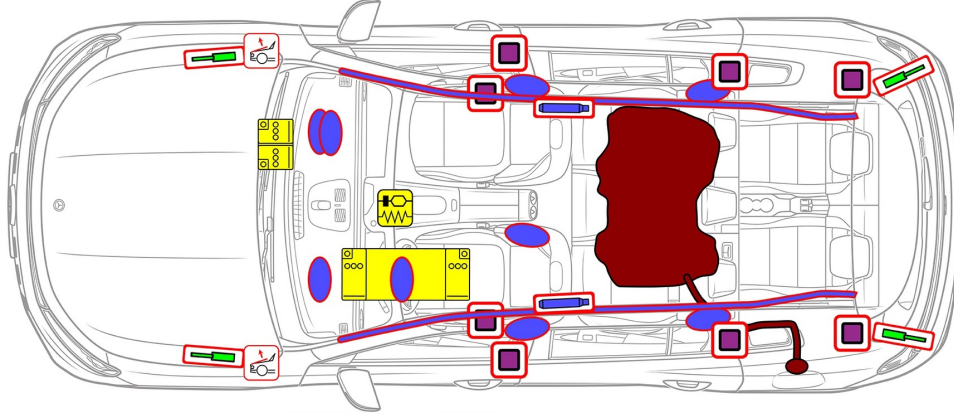







Mercedes-Benz GLB SUV (X248), 自 2026 年起
五门车型, 5 座至 7 座车型



-  气囊
-  气体发生器
-  安全带预紧器
-  SRS 控制单元
-  主动行人保护系统
-  气体压力缓冲器/预压紧的弹簧
-  低电压蓄电池
-  汽油 燃料罐



1. 确认/识别

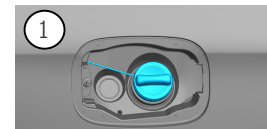
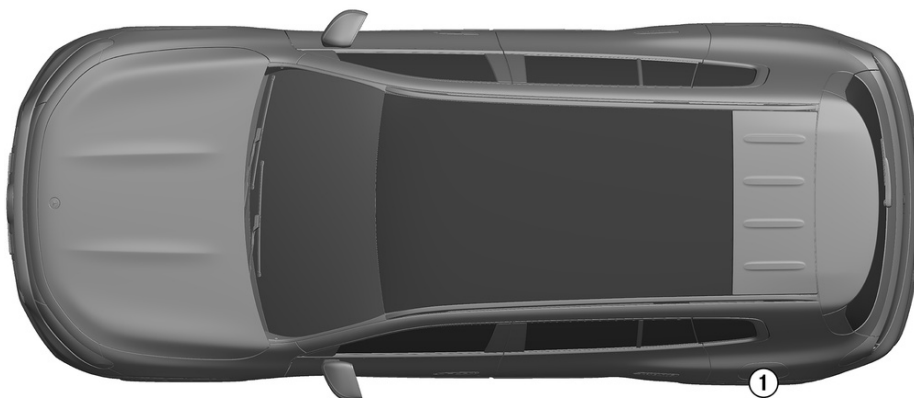

2. 固定/稳定/抬升

手刹

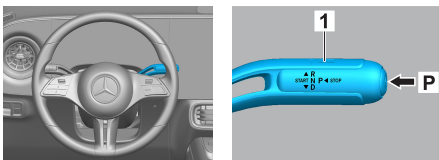

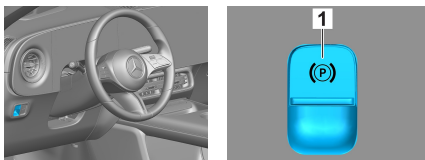

驻车制动器

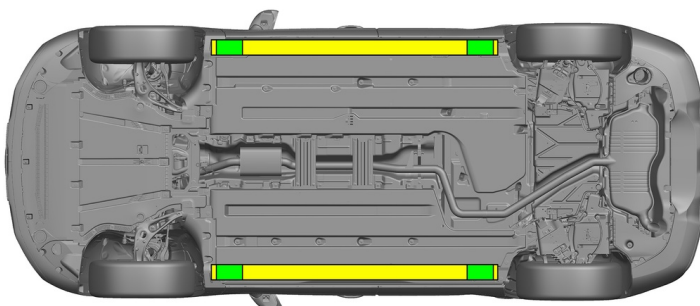

按下换挡杆 (1) 上的开关 P。自动激活手刹。

电动驻车制动器 (1)



 适当的提升点

 侧面上适当的稳定点

3. 消除威胁/安全规章

关闭点火装置：

1. 关闭点火装置：在换挡杆上按压“START/STOP”。
2. 将电子车钥匙放在至少 5 m 远的地方。

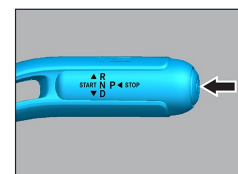
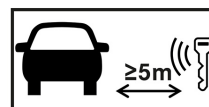

发动机没有发出声音，并不意味着车辆就已经熄火了。



在车辆熄火之前均可重启。



断开 12V 电池连接

1. 12 伏蓄电池位于中央控制台前的仪表板下方。
2. 拆下登车护板 (1) 和脚垫 (2)。将地板覆盖物 (3) 掀开。
3. 在螺纹连接处松开 12 伏蓄电池的负极电缆 (4)，并采取措施防止其意外接触。

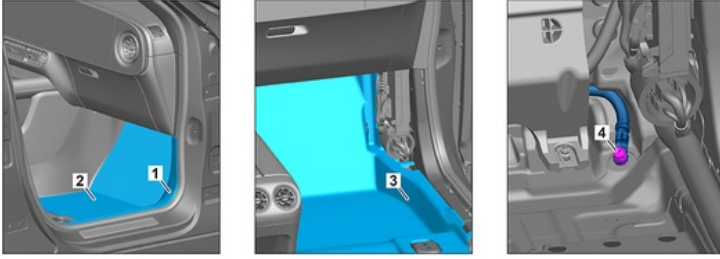

在断开 12 伏蓄电池后，被动安全系统（气囊和安全带紧急拉紧器）将被停用



在断开 12 伏蓄电池后 10 秒钟，48 伏系统将自动停用

断开 48V 电池连接

1. 48 伏电池从行驶方向看位于车辆左侧下方。
2. 将信号线 (1) 从 48V 蓄电池上断开。
3. 在螺纹连接上松开电力线 (2) 和 (3) 并避免意外接触。

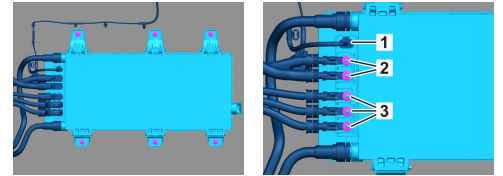

4. 救援通道搭建

解救车辆驾驶员及乘客时应根据第 1 页上的说明考虑到约束系统的部件（尤其是爆燃元件）。

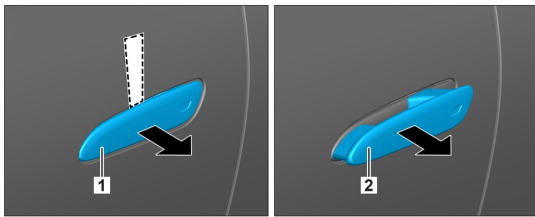

1. 将一个扁平的非金属物体从上面插进缩回的门把手 (1) 后面，然后将它稍微向外撬开。
2. 将手从下面伸到门把手 (1) 后面，向外拉，直到感受到阻力，并且握住它。

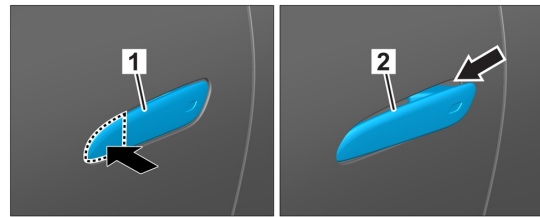

1. 按压车门拉手的前边缘
2. 将车门拉手向外拉

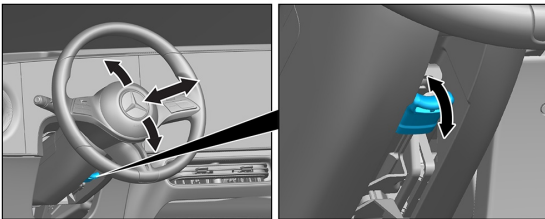

方向盘调节

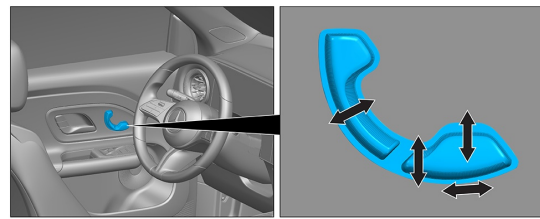

座椅调节（电动）

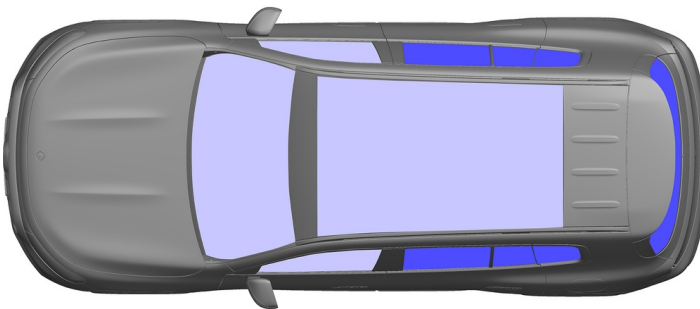

VSG：夹层安全玻璃

ESG：单层安全玻璃



5. 剩余电量 / 液化气 / 燃油 / 固体燃料

		12 V Li-ion
		48 V Li-ion
		52 L
		630 ± 10 g

6. 车辆起火



使用大量的水 (H₂O) 灭火。
使用大量的水 (H₂O) 冷却锂离子电池。



警告：蓄电池可能着火



7. 车辆淹没

没有车身通电的危险。打捞车辆后：

1. 把水从汽车内室中排出。
2. 停用 12V/48V 车载电气系统 (参见第 3 章)。

8. 牵引 / 转移 / 存放

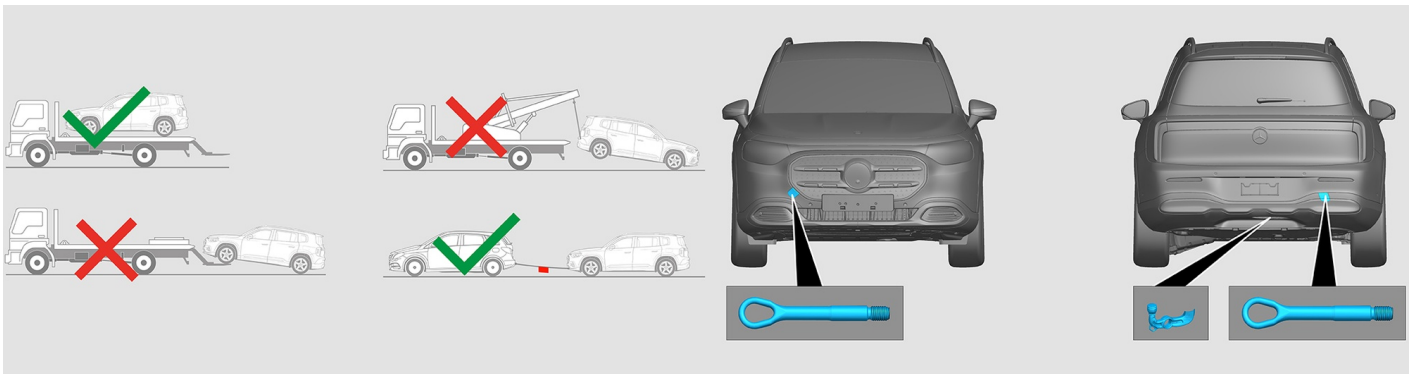

9. 其他重要信息

更多信息请查看 [乘用车拖车服务指南](#)。

提示：详细信息请参见[救援指南](#)。



10. 使用图示的释义



使用第 2 组液体燃料的汽车



一般警告标志



易燃



对人体健康有害



腐蚀性物质



急性毒性



易爆



用水灭火



用干泡沫灭火



用湿泡沫灭火



移除智能钥匙



空调系统组件



警告, 低温