

① Akü 12 V

② Yüksek voltajlı akü

③ Yüksek voltaj kapatma tertibatı

Hava yastığı

Gaz jeneratörü

Kemer gerdiriciler

Gazlı amortisör

Yapı takviyesi

Emniyet sistemleri kumanda kutusu

Akü 12 V

Yüksek voltajlı akü

Yüksek voltajlı bileşenler

Yüksek voltaj kapatma tertibatı

Not: Daha fazla bilgi için lütfen [Kurtarma Kılavuzu](#)'muza bakınız.



1. Araç tanımı / tanımlama

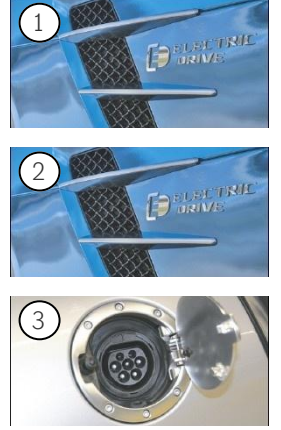
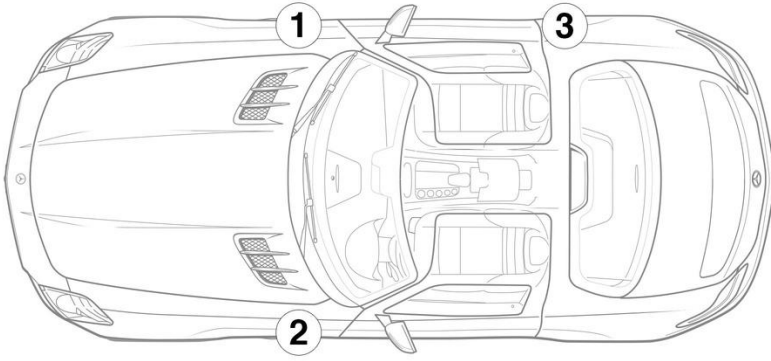

3. Doğrudan tehlikelerin ortadan kaldırılması / güvenlik düzenlemeleri

Yüksek gerilim sisteminin etkinliğinin kaldırılması

Diğer tüm durumlarda, yüksek gerilim sistemi aşağıdaki şekilde devre dışı bırakılmalıdır:

Seçenek 1: Yüksek gerilim kapatma düzeneği



Yüksek voltaj kapatma tertibatı, bagajdaki arka panelde bulunan sigorta ve röle kutusunun muhafaza kapağının altındadır



Muhafaza kapağını (1) açın / Sigorta ve röle kutusundaki (3) şalteri (2) dışarı çekin



Yüksek gerilim şebekesinde artık gerilim kalmadığından emin olmak için, kapattıktan sonra yakl. 20 saniye bekleyin.



Hava yastıkları ve emniyet kemeri gerdiricileri gibi pasif güvenlik sistemlerine 12 Volt araç elektrik sisteminden gerilim beslemesi yapılmasına devam edilir.



12 V akünün ayrılması

1. Motor bölümünde bulunan 12 Volt akünün kapağını çıkartın.

2. 12 Volt akünün eksi kablosunu vidalı bağlantıdan söküp ve yanlışlıkla temasa karşı emniyete alın.





4. Araç yolcularına erişim

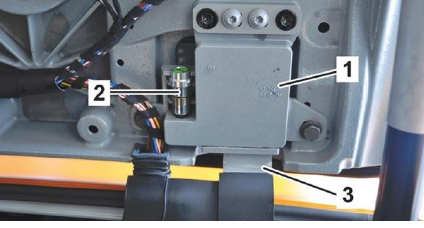

SLS AMG, araç bir kazadan sonra tavan üstü durumda kaldığında, kapı menteşelerini menteşe kollarından ayıran bir emniyet sistemi ile donatılmıştır. Her bir kapı menteşesine (1), emniyet sistemleri kumanda kutusu tarafından tetiklenen piroteknik bir tetikleyici (2) yerleştirilmiştir. Kapı kilidi açıldıktan sonra kapılar, menteşe kollarından (3) çekilerek çıkartılabilmektedir.