

- | | | | | |
|---|---|---|---|---|
|  Hava yastığı |  Gaz jeneratörü |  Kemer gerdiriciler |  SRS kumanda kutusu |  Gaz basınçlı amortisör/Ön gerilimli yay |
|  Alçak voltajlı akü |  Yüksek voltajlı akü |  Yüksek voltaj kablosu |  Yüksek voltaj bileşeni | |
|  Alternatif yüksek gerilim kapatma düzeneği |  Yüksek gerilim ayırma noktası (alçak gerilim elemanı) | | | |

Not: Daha fazla bilgi için lütfen [Kurtarma Kılavuzu](#)'muza bakınız.

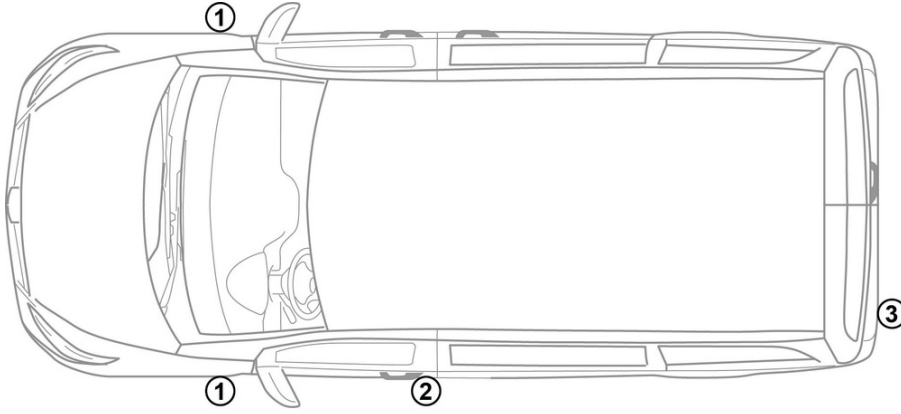

1. Araç tanımı / tanımlama



1

ELECTRIC

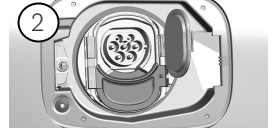

3

eVITO

3. Doğrudan tehlikelerin ortadan kaldırılması / güvenlik düzenlemeleri

Yüksek gerilim sisteminin etkinliğinin kaldırılması

Diğer tüm durumlarda, yüksek gerilim sistemi aşağıdaki şekilde devre dışı bırakılmalıdır:

Seçenek 1: Yüksek gerilim kapatma düzeneği

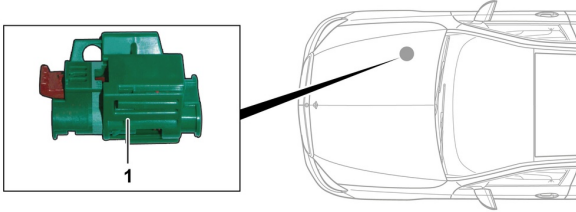

Yüksek gerilim kapatma düzeneği motor bölmesinde sürüş yönüne göre sağda yer alır.

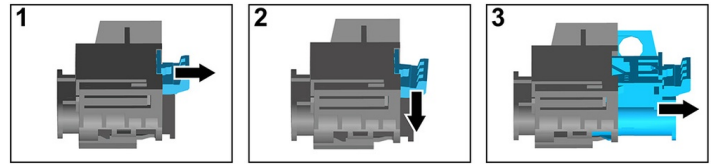

- (1) Kilit açma tertibatını çekin
- (2) Kilit açma tertibatını aşağıya doğru bastırın
- (3) Şalteri dışarı çekin

Seçenek 2: Alternatif yüksek gerilim kapatma düzeneği

Alternatif yüksek gerilim kapatma düzeneği, sağ ön koltuğun altında bulunur. Bir bilgi plakası ile işaretlenmiştir.



Kapağı (1) çıkartın. Hattı işaretli yerden (2) ayırın.



12 V akünün ayrılması

- 12 Volt akünün kapağının çıkartılması.
- 12 Volt akünün eksi kablosunu vidalı bağlantıdan sökün ve yanlışlıkla temasa karşı emniyete alın.

