

- ① Batteri 12 V, Vänsterstyrd
- ② Batteri 12 V, Högerstyrd
- ③ Vätetank
- ④ Högvoltsbatteri
- ⑤ Högvoltsbatteri (Vänsterstyrd)
- ⑥ Högvoltsbatteri (Högerstyrd)
- ⑦ Alternativ högvoltsbrytare, Vänsterstyrd
- ⑧ Alternativ högvoltsbrytare, Högerstyrd
- ⑨ HV-laddningsuttag

| | | | | |
|---|--|---|--|---|
|  Krockkudde |  Gasgenerator |  Bältessträckare |  Gastrycksdämpare |  Bränsletank |
|  Styrenhet för säkerhetssystem |  Batteri 12 V |  Högvoltsbatteri |  Högvoltskomponenter |  Högvoltsbrytare |
|  Alternativ högvoltsbrytare |  Fotgängarskydd | | | |

Observera: Mer information finns i vår [räddningsguide](#).



1. Identifiering

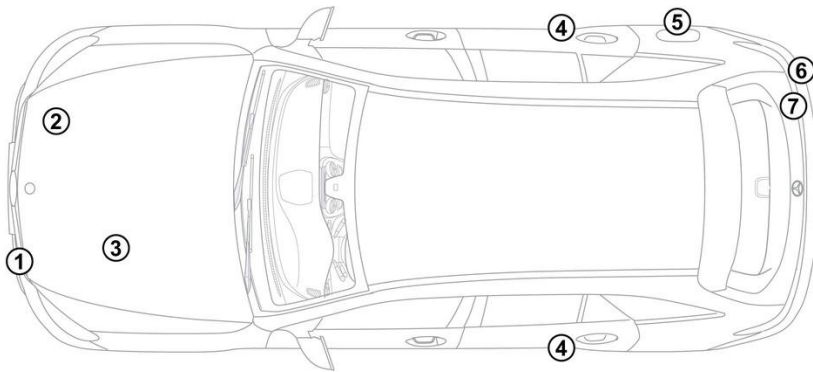

3. Oskadliggöra akuta risker/ säkerhetsföreskrifter

Inaktivering av högspänningssystem



Högspänningssystemet stängs automatiskt av vid olyckor där airbags och bältesförsträckare har löst ut.



I alla andra situationer ska högspänningssystemet inaktiveras så här:

Alternativ 1: Högspänningsfrånskiljare

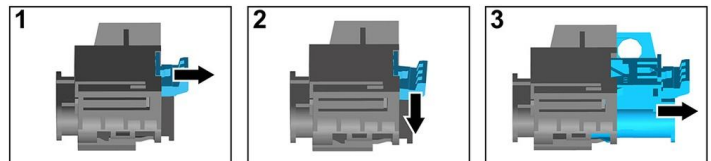
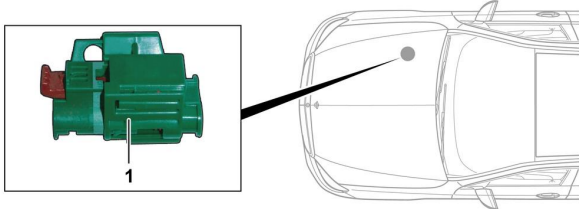

Högspänningsfrånskiljaren sitter i motorrummet på passagerarsidan.



- (1) Dra i spärren för upplåsning
- (2) Tryck spärren för upplåsning neråt
- (3) Dra ut strömbrytaren

Alternativ 2: Alternativ högspänningsfrånskiljare



Den alternativa högspänningsfrånskiljaren sitter under övertäckningen till säkringsdosan vid cockpiten på förarsidan. Den är märkt med en skylt.

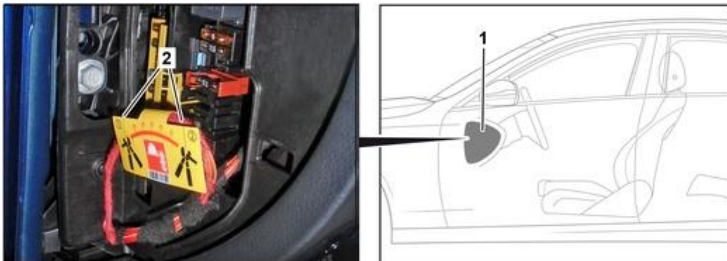

Ta bort övertäckningen (1). Kapa ledningen på det markerade stället (2).



Vänta i ca 20 sekunder så att eventuell restspänning i högspänningsnätet hinner jämnas ut.



Airbags, bältesförsträckare och andra passiva säkerhetssystem försörjs fortsatt med spänning från elsystemet med 12 volt.



Koppla loss 12-voltsbatteriet



1. Ta bort övertäckningen från 12-voltsbatteriet i motorrummet.
2. Lossa minuskabeln från skruvförbandet på 12-voltsbatteriet och säkra den mot oavsiktlig kontakt.