

-  Airbag
-  Generátor plynu
-  Predpínač bezpečnostných pásov
-  Riadiaca jednotka SRS
-  Plynový tlmič, predpätá pružina
-  Nízko-voltový akumulátor
-  Vysokonapäťový akumulátor
-  Napájací kábel vysokého napätia
-  Komponent vysokého napätia
-  Prerušenie kábla
-  Nízkonapäťové zariadenie, ktoré odpája vysoké napätie

Upozornenie: Ďalšie informácie nájdete v našej [príručke pre záchranárov](#).

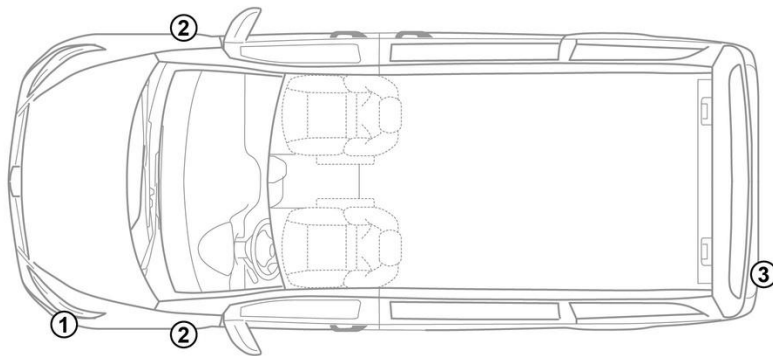

1. Identifikácia/rozpoznanie



2. Imobilizácia/stabilizácia/nadvihnutie

Parkovacia brzda – Podľa typu vozidla je zabudovaný jeden z nasledujúcich variantov:



1. Voliacu páku stlačte do polohy P.
2. Voliacu páku stlačte do polohy N.

Zaistovacia brzda – Podľa typu vozidla je zabudovaný jeden z nasledujúcich variantov:

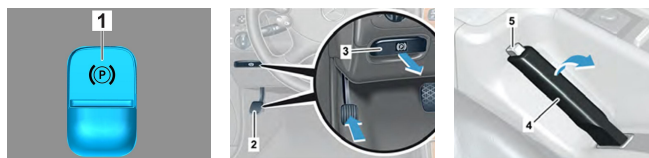

1. Elektrická zaistovacia brzda
2. Pedál zaistovacej brzdy
3. Uvoľnite tlačidlo zaistovacej brzdy
4. Páka zaistovacej brzdy
5. Uvoľnite páku zaistovacej brzdy

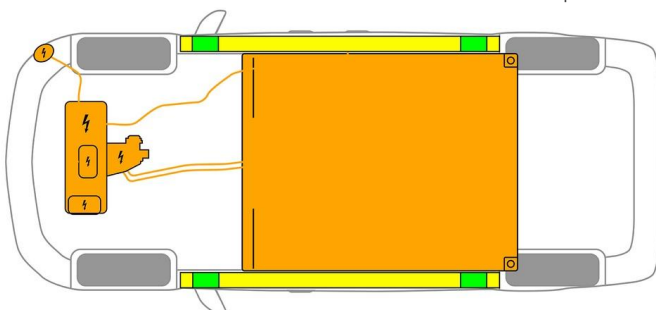

- Vhodné zdvíhacie body
- Vhodné stabilizačné body na strane
- Vysokonapäťová batéria



Je nutné sa vyhnúť dodatočnej deformácii prahov a podlahy počas záchran (napr. podopretím pomocou hydraulického vybavenia).

3. Odstránenie priamych rizík/bezpečnostné ustanovenia

Vypnite zapalovanie:

1. Kľúč zapalovania v zámku zapalovania otočte späť proti smeru pohybu hodinových ručičiek a vytiahnite ho zo zámku zapalovania.
2. Kľúč zapalovania odstráňte z vozidla.



Absencia zvukov motora neznamená, že je vypnuté vozidlo.



Vozidlo môže znovu naštartovať, až kým sa neodstavi z prevádzky.

Deaktivácia vysokonapäťového systému



Pri nehodách s aktiváciou airbagov a predpínačov bezpečnostných pásov sa vysokonapäťový systém vypne automaticky.





Vo všetkých ostatných prípadoch sa musí vysokonapäťový systém deaktivovať takto:



Možnosť 1: Odpojovacie zariadenie vysokého napätia

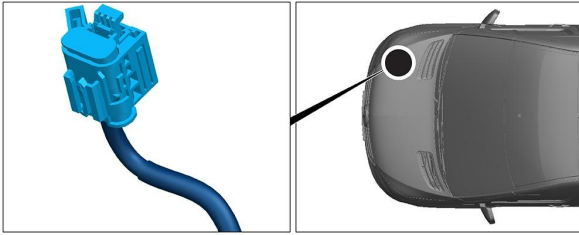

Odpojovacie zariadenie vysokého napätia sa nachádza v priestore motora na strane spolujazdca.



- (1) Potiahnite odblokovanie
- (2) Odblokovanie zatlačte nadol
- (3) Vytiahnite spínač

Možnosť 2: Alternatívne odpojovacie zariadenie vysokého napätia



Alternatívne odpojovacie zariadenie vysokého napätia sa nachádza v ráme pravého predného sedadla. Je označené výstražným štítkom.



Odstráňte kryt (1). Prerežte vodič na označenom mieste (2).



Po vypnutí počkajte cca 20 sekúnd, aby sa zaistilo, že nie je prítomné žiadne zvyškové napätie.



Pasívne bezpečnostné systémy, ako sú airbagy a predpínače bezpečnostných pásov, sú napájané napätím z palubnej siete 12 V.



Odpojenie batérie 12 V

1. Odstráňte kryt batérie 12 V.
2. Uvoľnite záporný kábel batérie 12 V na skrutkovom spoji a zaistite ho proti neželanému kontaktu.



Pasívne bezpečnostné systémy (airbagy a predpínače bezpečnostných pásov) sa deaktivujú.



4. Prístup k cestujúcim

Pri vyslobodzovaní cestujúcich treba vziať do úvahy komponenty záchytných systémov (predovšetkým pyrotechnické prvky) podľa údajov na strane 1.

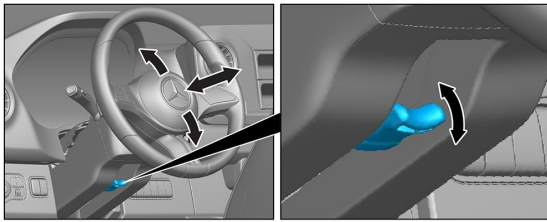

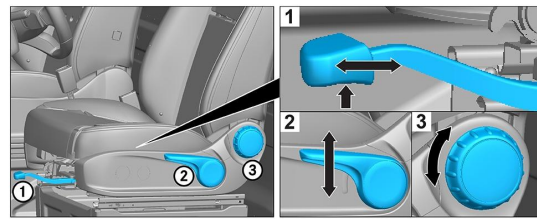

Nastavenie volantu

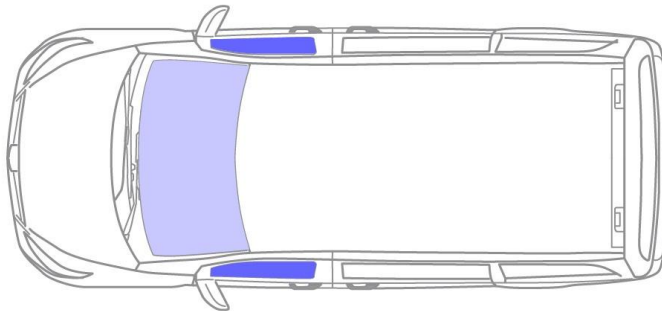

Nastavenie sedadla (mechanické)



-  VSG: Vrstvené bezpečnostné sklo
-  ESG: Jednovrstvové bezpečnostné sklo

5. Uložená energia/kvapaliny/plyny/pevné látky



 Všetky vysokonapäťové vodiče majú oranžovú izoláciu.

6. V prípade požiaru

 Na hasenie horiaceho vozidla použite veľké množstvo vody (H₂O).
Na hasenie horiaceho vozidla použite veľké množstvo vody (H₂O) alebo peny.

 Výstraha: Opätovné vznietenie batérie



 Keď z vysokonapäťovej batérie vyteká chladiaca kvapalina, môže byť nestabilná v dôsledku tepelného preťaženia. Skontrolujte teplotu batérie pomocou termovíznej kamery.



7. Vo vode

Nehrozí žiadne nebezpečenstvo, že je karoséria pod napätím.

Po záchrane vozidla:

1. Nechajte odtečť vodu z vnútra vozidla.
2. Začnite deaktiváciu vysokonapäťového systému (pozri kapitolu 3).



8. Odtiahnutie/preprava/skladovanie

Vozidlo prepravujte len s obidvomi nápravami na odtahovacom vozidle alebo na vozidle na prepravu automobilov.

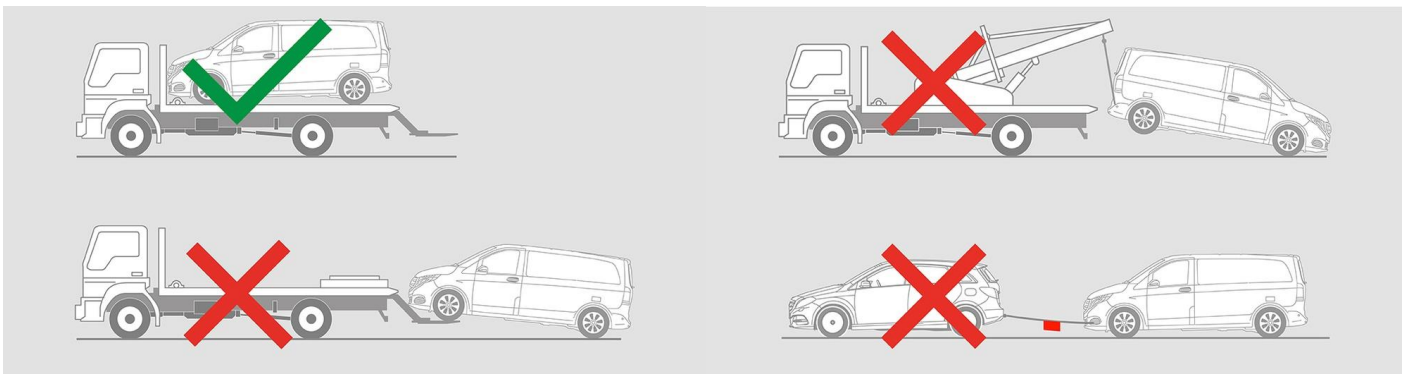











Umiestnite ho v bezpečnej vzdialenosti od iných vozidiel.

 **Výstraha: Opätovné vznietenie batérie** 

9. Dôležité doplňujúce informácie

Ďalšie informácie nájdete v [Príručke pre odtahovacie služby osobných vozidiel](#).

10. Vysvetlenie použitých piktogramov

- | | | | |
|---|--|--|--|
|  Elektrické vozidlo |  Znak všeobecnej výstrahy |  Výstraha, elektrina |  Horľavý |
|  Nebezpečné pre ľudské zdravie |  Žieravé materiály |  Akútna toxicita |  Použitie vody na uhasenie ohňa |
|  Použitie teplotnej infračervenej kamery |  Kapota |  Vybrať inteligentný kľúč | |