













- ① 12 V Battery, Left-hand drive ② 12 V Battery, Right-hand drive ③ Hydrogen tank ④ High-voltage battery
- ⑤ High-voltage battery (Left-hand drive) ⑥ High-voltage battery (Right-hand drive) ⑦ Alternative high-voltage disconnect device, left-hand drive ⑧ Alternative high-voltage disconnect device, right-hand drive
- ⑨ High-voltage charge socket

 Airbag	 Generátor plynu	 Predpínač bezpečnostných pásov	 Plynový tlmič, predpätá pružina	 Palivová nádrž
 Riadiaci prístroj upútavacích systémov	 Akumulátor 12 V	 Vysokonapäťový akumulátor	 Vysokovoltové komponenty	 Vysokovoltové vypínacie zariadenie
 Alternatívne vysokovoltové vypínacie zariadenie	 Ochrana chodcov			

Upozornenie: Ďalšie informácie nájdete v našej [príručke pre záchranárov](#).



1. Identifikácia/rozpoznanie

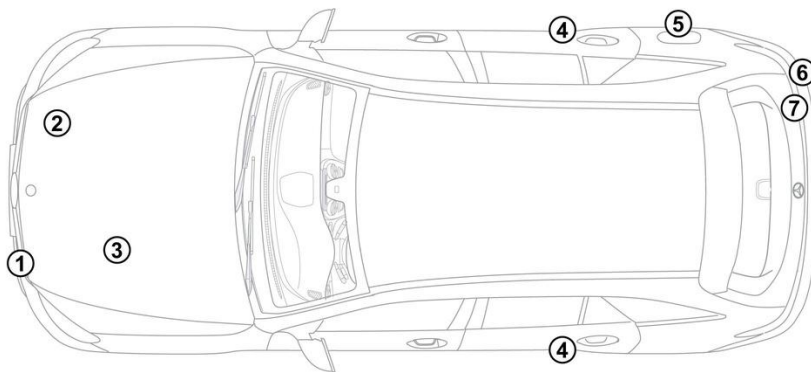

3. Odstránenie priamych rizík/bezpečnostné ustanovenia

Deaktivácia vysokonapäťového systému



Pri nehodách s aktiváciou airbagov a predpínačov bezpečnostných pásov sa vysokonapäťový systém vypne automaticky.



Vo všetkých ostatných prípadoch sa musí vysokonapäťový systém deaktivovať takto:

Možnosť 1: Odpojovacie zariadenie vysokého napätia

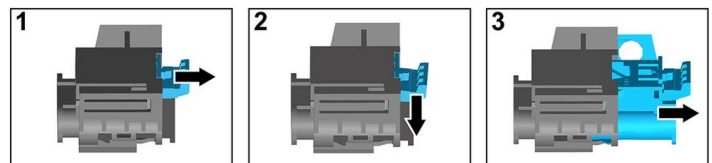
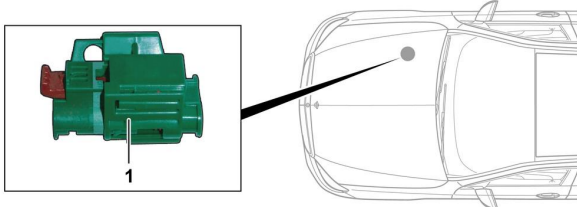

Odpojovacie zariadenie vysokého napätia sa nachádza v priestore motora na strane spolujazdca.



- (1) Potiahnite odblokovanie
- (2) Odblokovanie zatlačte nadol
- (3) Vytiahnite spínač

Možnosť 2: Alternatívne odpojovacie zariadenie vysokého napätia



Alternatívne odpojovacie zariadenie vysokého napätia sa nachádza pod krytom poistkovej skrinky na kokpite na strane vodiča. Je označené výstražným štítkom.

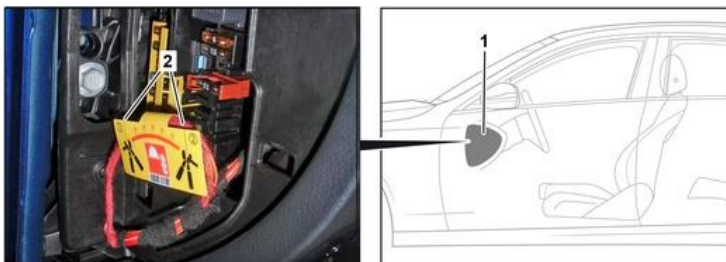

Odstráňte kryt (1). Prerežte vodič na označenom mieste (2).



Po vypnutí počkajte cca 20 sekúnd, aby sa zaistilo, že nie je prítomné žiadne zvyškové napätie.



Pasívne bezpečnostné systémy, ako sú airbagy a predpínače bezpečnostných pásov, sú napájané napätím z palubnej siete 12 V.



Odpojenie batérie 12 V



1. Odstráňte kryt batérie 12 V v priestore motora.
2. Uvoľnite záporný kábel batérie 12 V na skrutkovom spoji a zaistite ho proti neželanému kontaktu.