

① Battery 12 V

② High-voltage battery

③ High-voltage disconnect device



Airbag



Predpínač bezpečnostných pásov



Plynový tlmič, predpätá pružina



Vystuženie karosérie



Riadiaci prístroj upútačacích systémov



Akumulátor 12 V



Vysokonapäťový akumulátor



Vysokovoltové komponenty



Vysokovoltové vypínacie zariadenie

Upozornenie: Ďalšie informácie nájdete v našej [príručke pre záchranárov](#).



1. Identifikácia/rozpoznanie

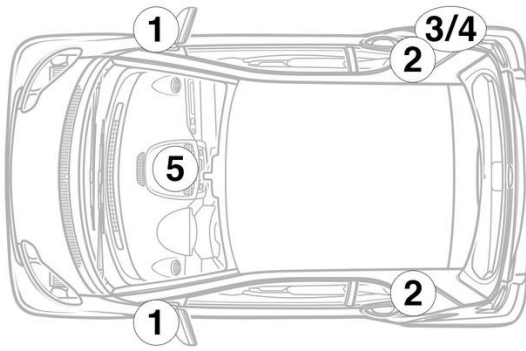

3. Odstránenie priamych rizík/bezpečnostné ustanovenia

Deaktivácia vysokonapäťového systému

Vo všetkých ostatných prípadoch sa musí vysokonapäťový systém deaktivovať takto:

Odpojovacie zariadenie vysokého napätia



The high-voltage disconnect device is located on the underside of the high-voltage battery on the left at the rear.

Remove cover (1) / Open lock (2) on connector (3) / Unplug connector (3) from high-voltage battery



Po vypnutí počkajte cca 20 sekúnd, aby sa zaistilo, že nie je prítomné žiadne zvyškové napätie.



Pasívne bezpečnostné systémy, ako sú airbagy a predpínače bezpečnostných pásov, sú napájané napätím z palubnej siete 12 V.



Odpojenie batérie 12 V

1. Odstráňte kryt batérie 12 V.
2. Uvoľnite záporný kábel batérie 12 V na skrutkovom spoji a zaistíte ho proti neželanému kontaktu.