

- ① Аккумуляторная батарея 12 В    ② Высоковольтная аккумуляторная батарея    ③ Устройство отключения высоковольтной бортовой сети

 Подушка безопасности	 Преднатяжитель ремня безопасности	 Усилитель кузова	 Блок управления систем пассивной безопасности	 Аккумуляторная батарея 12 В
 Высоковольтная аккумуляторная батарея	 Компоненты высоковольтной системы	 Устройство отключения высоковольтной бортовой сети		

Указание: Дополнительную информацию см. в нашем [руководстве для аварийно-спасательных служб](#).



## 1. Идентификация / опознавание

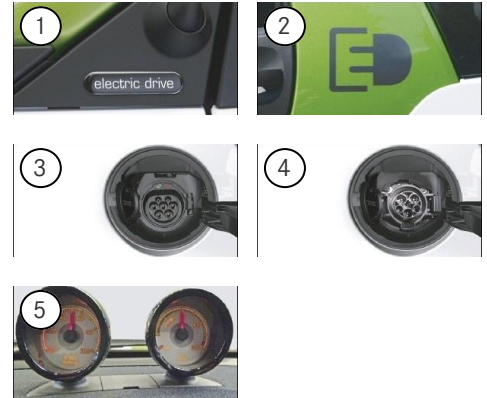
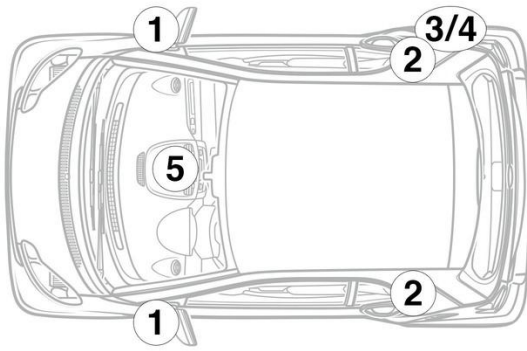

## 3. Нейтрализация прямых угроз / техника безопасности

### Деактивация высоковольтной системы

Во всех остальных случаях деактивируйте высоковольтную систему следующим образом.

#### Устройство отключения высокого напряжения



Устройство отключения высоковольтной бортовой сети находится на нижней стороне передней панели по направлению движения слева.

Извлеките штекер (1) из крепления



Чтобы убедиться в отсутствии остаточного напряжения в высоковольтной сети, подождите около 20 секунд после выключения.



На пассивные системы безопасности, такие как подушки безопасности и натяжители ремня безопасности, продолжает подаваться напряжение бортовой сети на 12 В.



#### Отсоединение аккумуляторной батареи на 12 В

1. Снимите крышку аккумуляторной батареи на 12 В.
2. Отвинтите кабель отрицательного полюсного вывода аккумуляторной батареи на 12 В на резьбовом соединении и обеспечьте защиту от непреднамеренного прикосновения к нему.