











- ① Аккумуляторная батарея бортовой сети
- ② Дополнительная аккумуляторная батарея
- ③ Высоковольтная аккумуляторная батарея
- ④ Высоковольтная розетка для зарядки
- ⑤ Устройство отключения высоковольтной бортовой сети
- ⑥ Резервное устройство отключения высоковольтной бортовой сети

 Подушка безопасности	 Газогенератор	 Преднатяжитель ремня безопасности	 Газонаполненный амортизатор	 Топливный бак
 Блок управления систем пассивной безопасности	 Аккумуляторная батарея 12 В	 Высоковольтная аккумуляторная батарея	 Компоненты высоковольтной системы	 Устройство отключения высоковольтной бортовой сети
 Резервное устройство отключения высоковольтной бортовой сети				

Указание: Дополнительную информацию см. в нашем [руководстве для аварийно-спасательных служб](#).



1. Идентификация / опознавание

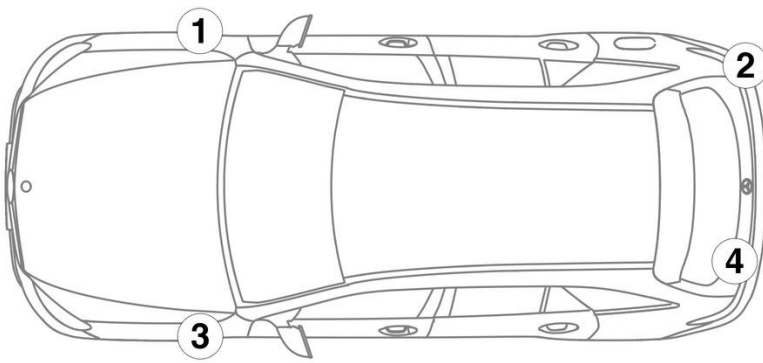

3. Нейтрализация прямых угроз / техника безопасности

Деактивация высоковольтной системы

Во всех остальных случаях деактивируйте высоковольтную систему следующим образом.

Опция 1: Устройство отключения высокого напряжения

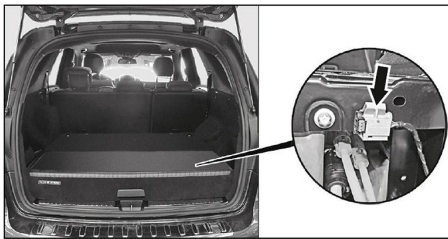

Устройство отключения высоковольтной бортовой сети находится в багажнике под крышкой высоковольтной АКБ.

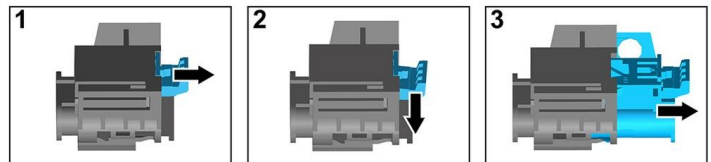

- (1) Потяните за блокиратор
- (2) Отожмите блокиратор вниз
- (3) Вытяните выключатель

Опция 2: Альтернативное устройство отключения высокого напряжения



Резервное устройство отключения высоковольтной бортовой сети находится за крышкой внизу правой передней стойки кузова. Оно помечено информационной табличкой.

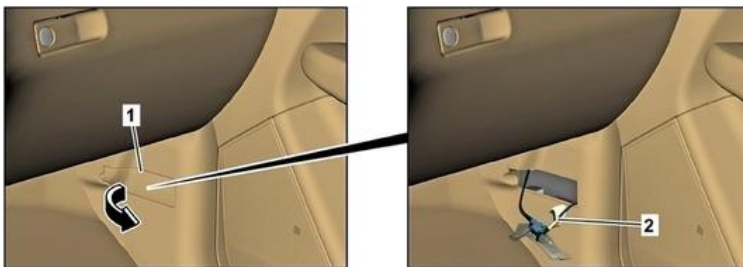

Удалить крышку (1) блока предохранителей / перерезать провод в отмеченном месте (2)



Чтобы убедиться в отсутствии остаточного напряжения в высоковольтной сети, подождите около 20 секунд после выключения.



На пассивные системы безопасности, такие как подушки безопасности и натяжители ремня безопасности, продолжает подаваться напряжение бортовой сети на 12 В.



Отсоединение аккумуляторной батареи на 12 В

1. Снимите крышку аккумуляторной батареи на 12 В.
2. Отвинтите кабель отрицательного полюсного вывода аккумуляторной батареи на 12 В на резьбовом соединении и обеспечьте защиту от непреднамеренного прикосновения к нему.