

- ① Аккумуляторная батарея 12 В
- ② Высоковольтная аккумуляторная батарея
- ③ Устройство отключения высоковольтной бортовой сети



Указание: Дополнительную информацию см. в нашем [руководстве для аварийно-спасательных служб](#).



1. Идентификация / опознавание

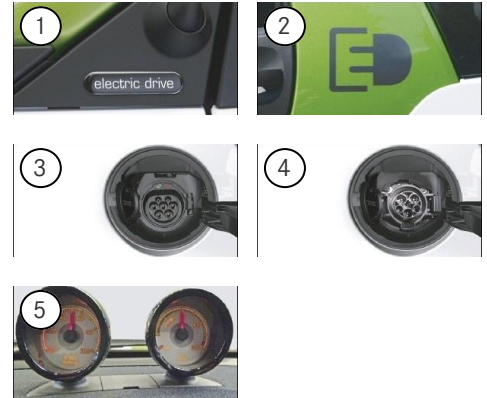
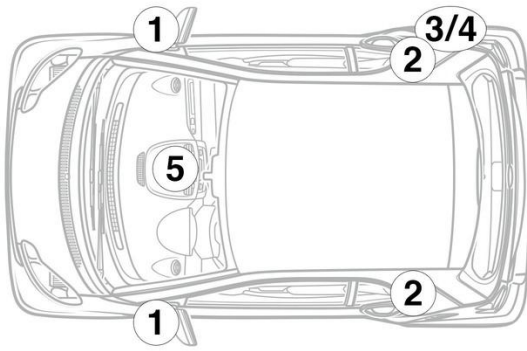

3. Нейтрализация прямых угроз / техника безопасности

Деактивация высоковольтной системы

Во всех остальных случаях деактивируйте высоковольтную систему следующим образом.

Устройство отключения высокого напряжения



Устройство отключения высоковольтной бортовой сети находится на нижней стороне высоковольтной аккумуляторной батареи по направлению движения сзади слева.

Удалить крышку (1) / открыть фиксатор (2) на штекере (3) / извлечь штекер (3) из высоковольтной аккумуляторной батареи.



Чтобы убедиться в отсутствии остаточного напряжения в высоковольтной сети, подождите около 20 секунд после выключения.



На пассивные системы безопасности, такие как подушки безопасности и натяжители ремня безопасности, продолжает подаваться напряжение бортовой сети на 12 В.



Отсоединение аккумуляторной батареи на 12 В

1. Снимите крышку аккумуляторной батареи на 12 В.
2. Отвинтите кабель отрицательного полюсного вывода аккумуляторной батареи на 12 В на резьбовом соединении и обеспечьте защиту от непреднамеренного прикосновения к нему.