

- | | | | | |
|-------------------------------|----------------------------------|---|--|-----------------|
| Airbag | Dispozitiv de tensionare centuri | Rezervor de combustibil | Calculator sisteme de siguranță pasivă | Acumulator 12 V |
| Acumulator de înaltă tensiune | Componente de înaltă tensiune | Dispozitiv de decuplare de voltaj înalt | | |

Indicație: Pentru mai multe informații, vă rugăm să consultați ghidurile [operaționale de salvare](#).

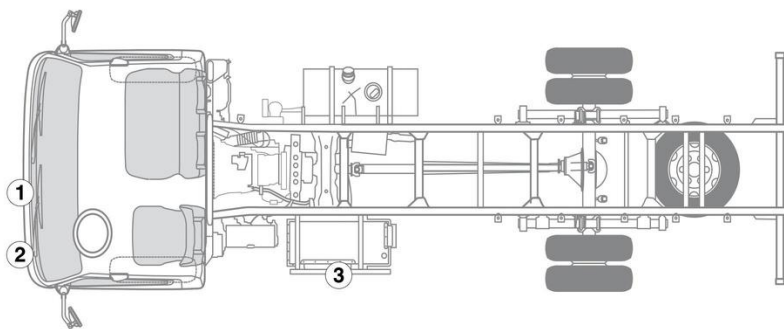

1. Identificare / recunoaștere



3. Înlăturare pericole / reguli de securitate

Decuplați aprinderea:

1. pentru luarea contactului rotiți cheia de contact în poziția ACC (A)
2. rotiți în continuare cheia de contact în poziția LOCK (B) și scoateți



Dezactivarea sistemului de înaltă tensiune

În toate celelalte cazuri, sistemul de înaltă tensiune se dezactivează după cum urmează:

Opțiune 1: Dispozitiv de deconectare a înaltei tensiuni



Butonul decuplare de urgență se află în decupajul capitonajului lateral al acumulatorului de înaltă tensiune.

- apăsați butonul decuplare de urgență



Opțiune 2: Dispozitiv alternativ de deconectare a înaltei tensiuni

Dispozitivul de decuplare a tensiunii înalte (stecker cu împământare) se află în dreapta la acumulatorul de înaltă tensiune.

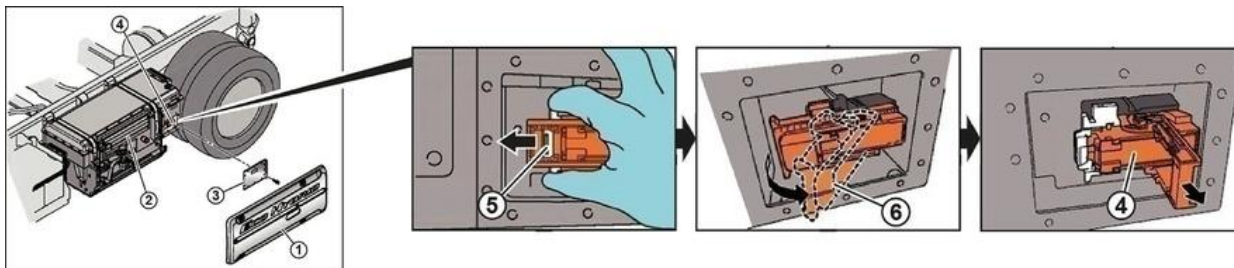

- Deșurubați 6 șuruburi (M8) și scoateți capitonaj lateral (1).
- Deșurubați 12 șuruburi (M6) și scoateți capacul (3) al stecker-ului cu împământare (4).
- Împingeți siguranța (5) a manetei de blocare (6) spre stânga (săgeata).
- Rabatați maneta de blocare (6) spre exterior.
- Trageți stecker-ul cu împământare (4) din suport; acum este asigurat faptul, că circuitul de curent de înaltă tensiune este întrerupt în acumulator.
- Aplicați din nou capacul (3) cu 4 șuruburi, pentru a asigura sistemul de înaltă tensiune împotriva recuplării



Pericol datorită tensiunii electrice

Dacă începeți operațiuni de salvare, fără a aștepta descărcarea condensatorului, există pericolul unui șoc electric, care poate avea drept urmare răni grave până la răni letale. Înainte de a începe operațiunile de salvare, așteptați cel puțin cinci minute după oprirea sistemului de înaltă tensiune, pentru a descărca condensatorul în transformatorul de tensiune.



Pentru a vă asigura că nu mai există tensiune reziduală în rețeaua de înaltă tensiune, așteptați aproximativ 20 de secunde după dezactivare.



Sistemele de siguranță pasivă, cum ar fi airbagurile și sistemele de pretensionare a centurilor de siguranță, sunt alimentate în continuare cu tensiune de către rețeaua de bord de 12 V.



Deconectați bateria de 12 V

1. Îndepărtați capacul bateriei de 12 V.
2. Slăbiți cablul minus al bateriei de 12 V la conexiunea cu șurub și asigurați-l împotriva contactului nedorit.