









- |                                                                                                             |                                                                                                                      |                                                                                                                           |                                                                                                                                 |                                                                                                    |
|-------------------------------------------------------------------------------------------------------------|----------------------------------------------------------------------------------------------------------------------|---------------------------------------------------------------------------------------------------------------------------|---------------------------------------------------------------------------------------------------------------------------------|----------------------------------------------------------------------------------------------------|
|  Airbag                   |  Pré-tensor do cinto de segurança |  Depósito de combustível               |  Unidade de comando dos sistemas de retenção |  Bateria 12 V |
|  Bateria de alta voltagem |  Componentes de alta voltagem     |  Dispositivo de corte de alta voltagem |                                                                                                                                 |                                                                                                    |

Indicação: Para mais informações, por favor consulte o nosso [guia de salvamento](#).



1. Identificação / reconhecimento

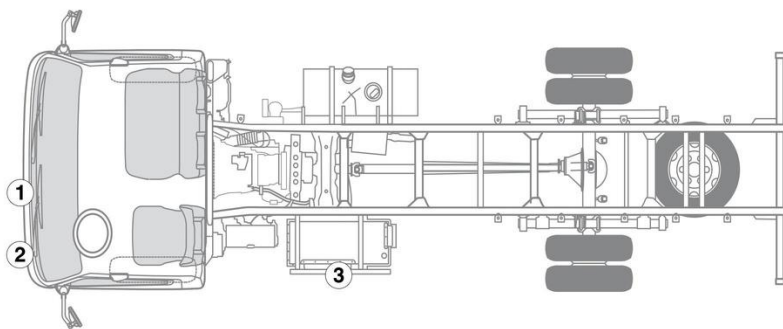

3. Neutralização dos principais perigos / regras de segurança

**Desligar a ignição:**

1. Para desligar a ignição, girar a chave de ignição para a posição ACC (A)
2. Continuar a girar a chave de ignição para a posição LOCK (B) e retirar

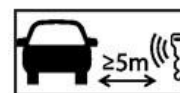

**Desativação do sistema de alta voltagem**

Em todos os outros casos, desativar o sistema de alta voltagem da seguinte forma:

**Opção 1: Dispositivo de desconexão de alta voltagem**



O botão de DESCONEXÃO DE EMERGÊNCIA situa-se na reentrância do revestimento lateral da bateria de alta voltagem.

- Pressionar o botão de DESCONEXÃO DE EMERGÊNCIA



## Opção 2: Dispositivo de desconexão de alta voltagem alternativo

O dispositivo de desligamento da alta voltagem (conector de proteção) situa-se à direita na bateria de alta voltagem.

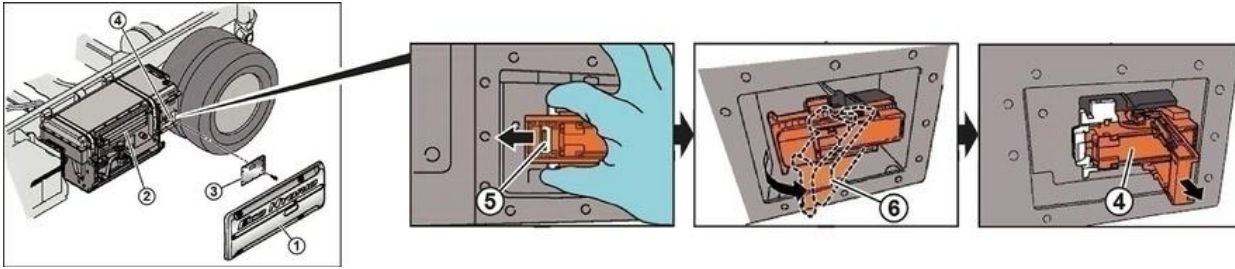

- Remover os 6 parafusos (M8) e retirar o revestimento lateral (1).
- Remover os 12 parafusos (M6) e retirar a cobertura (3) do conector de proteção (4).
- Deslizar a trava (5) da alavanca de bloqueio (6) para a esquerda (seta).
- Dobrar a alavanca de bloqueio (6) para fora.
- Extrair o conector de proteção (4) do dispositivo de fixação; agora é assegurado, que o circuito elétrico de alta voltagem foi interrompido.
- Montar novamente a cobertura (3) com os 4 parafusos, a fim de proteger o sistema de alta voltagem contra uma religação.



### Perigo devido à tensão elétrica

Se você iniciar trabalhos de resgate sem esperar o descarregamento do condensador, há risco de choque elétrico, causando ferimentos graves que podem levar à morte. Antes de iniciar trabalhos de resgate, aguarde pelo menos cinco minutos após o desligamento do sistema de alta voltagem para descarregar o condensador do transformador de tensão.



Para garantir que não há tensão residual na rede de alta voltagem, aguardar cerca de 20 segundos após desligar.



Os sistemas de segurança passivos tais como airbags e pré-tensores de cintos de segurança continuam a ser alimentados com tensão pela rede de bordo de 12 volts.



### Desconectar a bateria de 12 V

1. Retirar a cobertura das baterias de 12 volts.
2. Soltar o cabo negativo da bateria de 12 volts na união roscada e proteger contra contacto involuntário.