

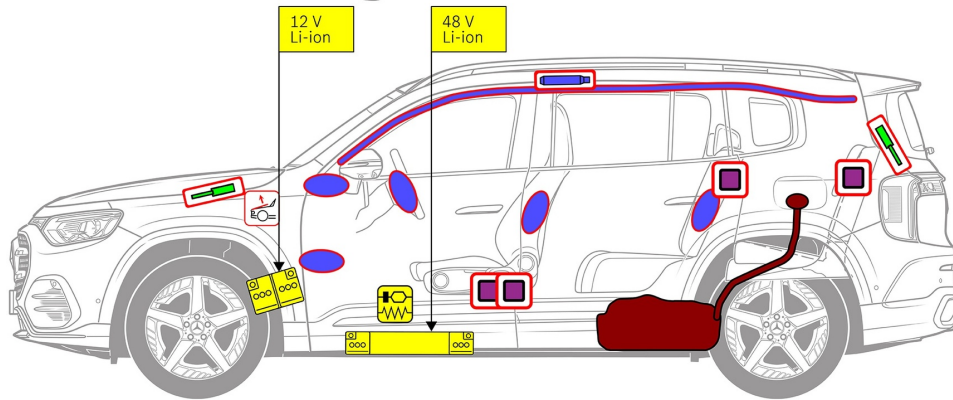

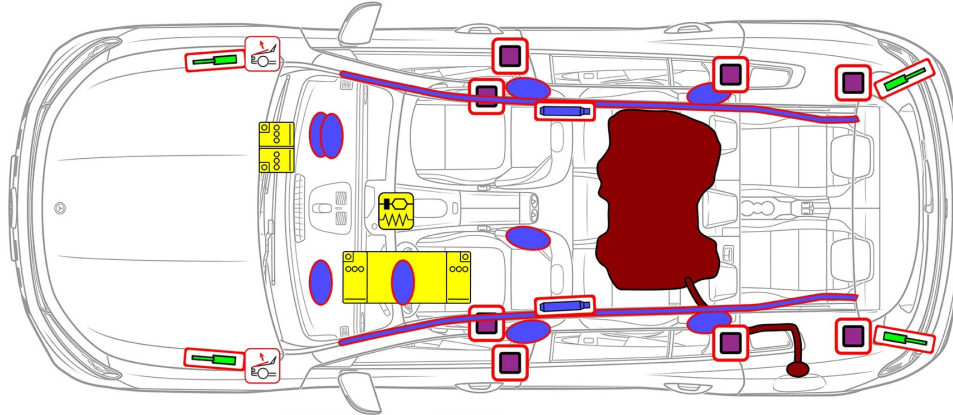







Mercedes-Benz GLB 4MATIC SUV (X248), a partir de 2026

De 5 portas, De 5 lugares até 7 lugares



- | | | | | |
|---|---|---|---|--|
|  Airbag |  Gerador de gás |  Pré-tensionadores do cinto de segurança |  Módulo de comando SRS |  Sistema de proteção de pedestres ativo |
|  Mola de pressão a gás/mola pré-tensionada |  Bateria de baixa voltagem |  Reservatório de combustível gasolina | | |



1. Identificação / reconhecimento

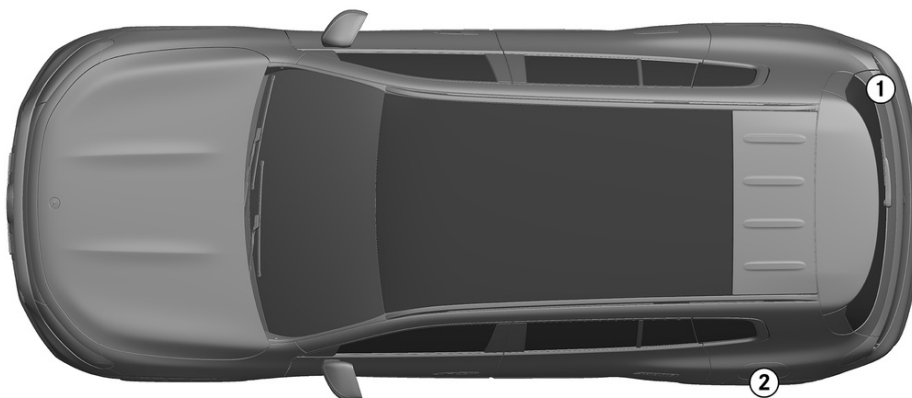

①
4MATIC

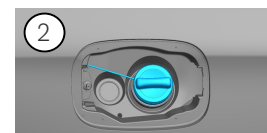

2. Imobilização / estabilização / levantamento

Freio de estacionamento

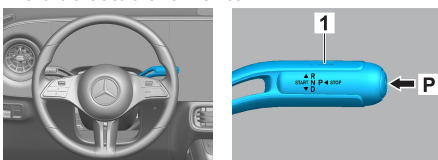

Pressionar o interruptor P na alavanca seletora (1).

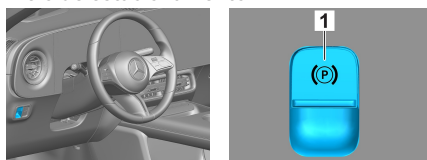

O freio de estacionamento é ativado automaticamente.

Freio de estacionamento

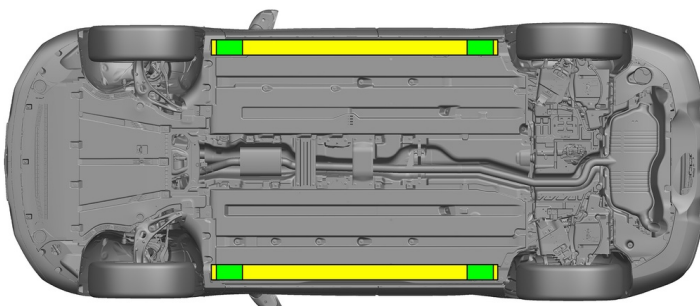

Freio de estacionamento elétrico (1)



 Pontos de elevação adequados
 Pontos de estabilização adequados na lateral

3. Neutralização dos principais perigos / regras de segurança

Desligar a ignição:

1. Desligar a ignição: pressionar "START/STOP" na alavanca seletora.
2. Manter a chave eletrônica do veículo em uma distância de pelo menos 5 m.

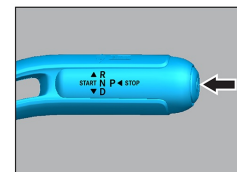
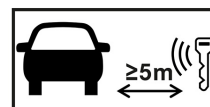

A ausência de ruídos do motor não significa que o veículo está desligado.



Uma nova partida é possível até que o veículo seja descomissionado.



Desconectar a bateria de 12 V

1. A bateria de 12 volts está localizada na frente do console central, sob o painel de instrumentos.
2. Remover o friso da soleira (1) e o tapete (2). Rebater o revestimento do assoalho (3).
3. Soltar o cabo negativo (4) da bateria de 12 volts na união roscada e proteger contra contato involuntário.

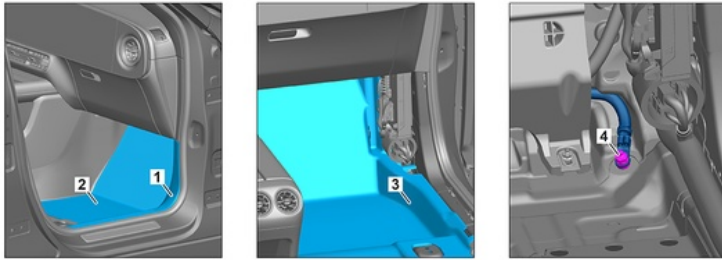

Os sistemas de segurança passivos (airbags e pré-tensionadores dos cintos de segurança) são desativados após a desconexão da bateria de 12 V



O sistema de 48 V é desativado automaticamente 10 segundos após a desconexão da bateria de 12 V

Desconectar a bateria de 48 V

1. A bateria de 48 volts está localizada embaixo do veículo, no lado esquerdo, no sentido do deslocamento.
2. Desconectar o cabo de sinal (1) da bateria de 48V.
3. Soltar os cabos elétricos (2) e (3) na união roscada e protegê-los contra contato não intencional.

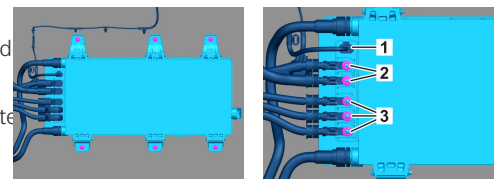

4. Acesso aos ocupantes

Para a liberação dos ocupantes do veículo, devem ser levados em conta os componentes dos sistemas de retenção (principalmente elementos pirotécnicos) conforme as indicações na página 1.



1. Empurrar um objeto plano não metálico por cima, atrás da maçaneta da porta (1) retraída e alavancar levemente para fora. 2. Pegar por baixo, atrás da maçaneta da porta (1) e puxar para fora até a resistência e segurar.

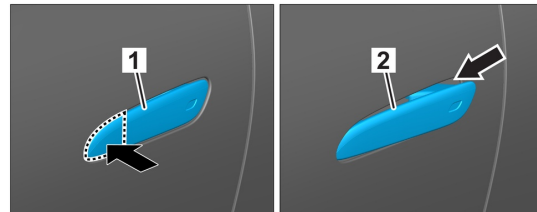

1. Pressionar a borda dianteira da maçaneta da porta 2. Puxar a maçaneta da porta para fora

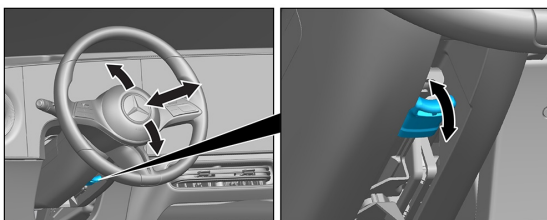

Ajuste da coluna de direção

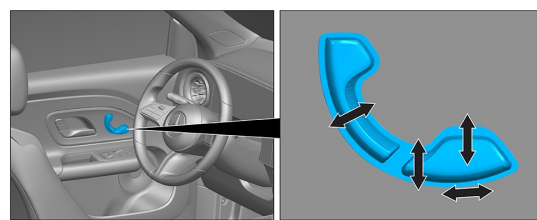

Ajuste do banco (elétrico)

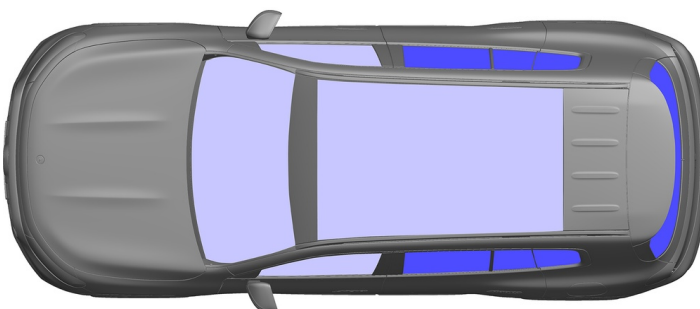

 VSG: vidro de segurança laminado

 ESG: vidro temperado



5. Armazenamento de energia / líquidos / gases / sólidos

		12 V Li-ion
		48 V Li-ion
		60 L
		630 ± 10 g

6. Em caso de incêndio



Usar grandes quantidades de água (H₂O) para extinguir um incêndio em um veículo.
Usar grandes quantidades de água (H₂O) para resfriar a bateria de íons de lítio.



Advertência: Possibilidade de ignição da bateria



7. Em caso de submersão

Não há risco de aplicação de tensão à carroceria. Após a recuperação do veículo:

1. Deixar a água escoar para fora do compartimento interno do veículo.
2. Iniciar a desativação da rede de bordo de 12 V/48 V (consulte o capítulo 3).

8. Reboque / transporte / estacionamento

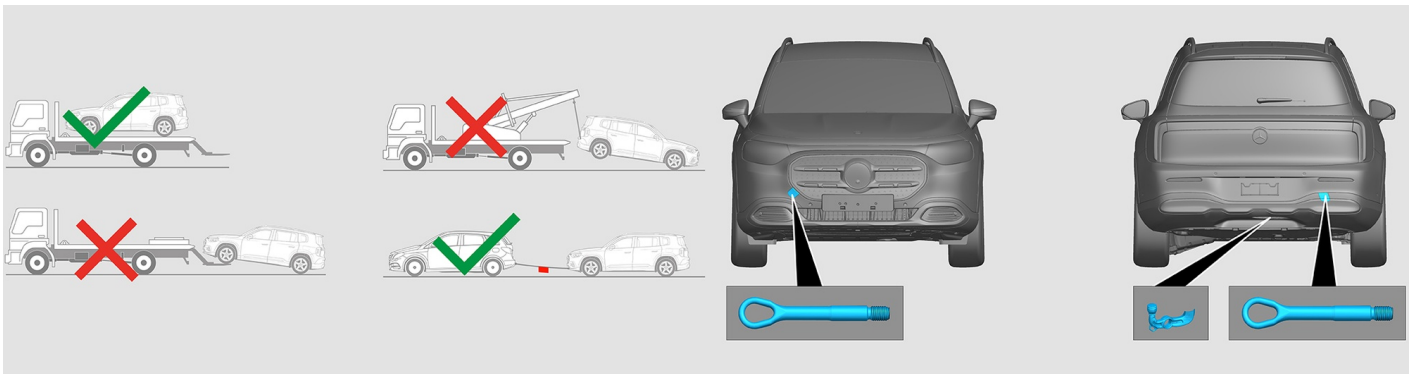

9. Informação adicional importante

Outras informações podem ser encontradas no ["Guia de serviços de reboque de carros"](#).

Indicação: Para informações adicionais, favor consultar o nosso [guia de salvamento](#).



10. Explicação dos pictogramas usados



Veículo com combustíveis líquidos da classe 2



Perigo



Inflamável



Prejudicial à saúde



Corrosivo



Toxicidade aguda



Explosivo



Extinguir com água



Extinguir com espuma seca



Extinguir com espuma úmida



Remover a chave smart



Sistema de ar-condicionado



Perigo, baixa temperatura