

- |   |   |  |   |   |
|---|---|--|---|---|
|  エアバッグ   |  ガス・ジェネレータ     |  シートベルトプリテンショナー |  SRSコントロールユニット |  ガスプレッシャスプリング/プリロードスプリング |
|  低電圧バッテリー |  高電圧バッテリー      |  高電圧電力ケーブル      |  高電圧構成部品      |   |
|  ケーブルの切断  |  高電圧を遮断する低電圧装置 |  |   |   |

注意: 詳しくは、[レスキューガイドライン](#)をご覧ください。

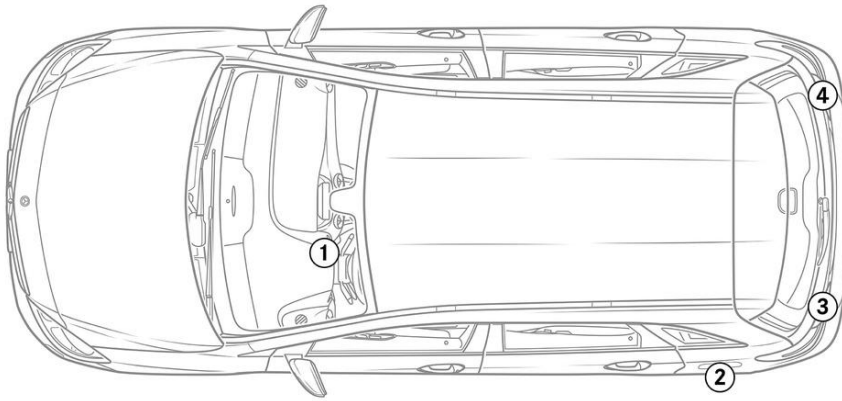

### 1. 識別/確認



### 3. 直接的なハザードの無効化/安全規制

#### 高電圧システムの停止

それ以外の場合は、以下の手順で高電圧システムを停止してください：

#### オプション1: 高圧パワーダウン装置



高電圧カットオフ・ツールは、進行方向に向かって左側、インスト  
ルメント・パネルのサイド・トリムの後方にあ ります。

インストルメント・パネルのサイド・トリム (1) を取り除き/プラ  
グ (2) を引き抜きます。

#### オプション2: 代替高圧パワーダウン装置



代替高電圧カットオフ・ツールは、助手席側のレッグ・ルーム・トリムの下にあります。このツールには注意事項 ラベルが貼付  
されています。

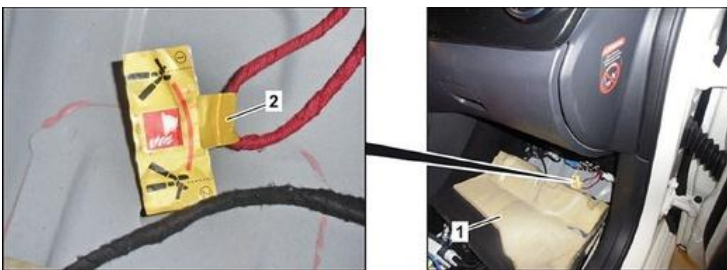

レッグ・ルーム・トリム (1) を後ろへ倒します / ケーブルをマークの箇所 (2) で切断します



高電圧ネットワークに残留電圧がないことを確認するため、電源を切ってから約20秒間待ってください。



エアバッグやシートベルトテンショナーなどのパッシブ安全システムは、引き続き12Vの電源から電圧が供給されます。



### 12Vバッテリーの接続を外す



1. エンジンコンパートメント内の12Vバッテリーのカバーを外します。
2. ねじ接続部で12ボルトバッテリーのマイナスケーブルを緩め、偶発的な接触から保護します。