













- ① Elektromos hálózat akkumulátor
- ② Kiegészítő akkumulátor
- ③ Nagyfeszültségű akkumulátor
- ④ Nagyfeszültségű kikapcsolókészülék
- ⑤ Alternatív nagyfeszültségű kikapcsolókészülék, Balkormányos
- ⑥ Alternatív nagyfeszültségű kikapcsolókészülék, Jobbkormányos
- ⑦ Nagyfeszültségű töltő csatlakozój

 Légzsák	 Gázgenerátor	 Biztonságiöv feszítő	 Gáztöltésű lengéscsillapító	 Tüzelőanyagtartály
 Visszatartórendszer-vezérlőegység	 12 V-os akkumulátor	 Nagyfeszültségű akkumulátor	 Nagyfeszültségű részegységek	 Nagyfeszültségű kikapcsolókészülék
 Alternatív nagyfeszültségű kikapcsolókészülék	 Gyalogosvédelem	 Biztonságiöv-légzsák		

Hivatkozás: További információért kérjük, olvassa el a [mentési útmutatót](#).



1. Azonosítás/felismerés

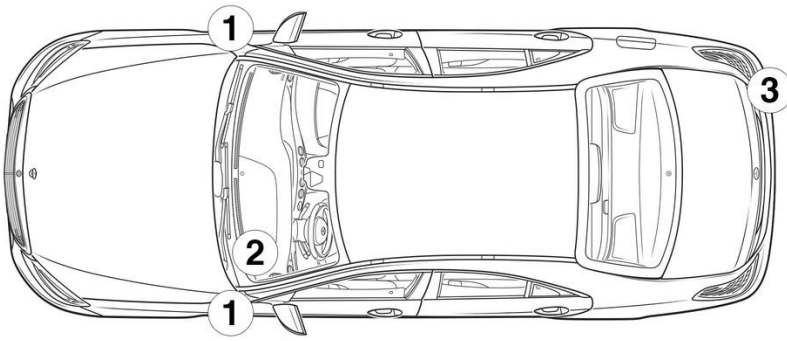

2. Jármű rögzítése / emeles

Parkolófék

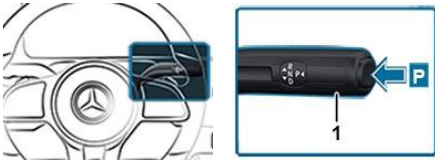

Nyomja meg a P kapcsolót (1) a váltókaron. A parkolófék automatikusan bekapcsol.

Rögzítőfék



Elektromos rögzítőfék (1)

3. Közvetlenveszélyek elhárítása, biztonsági intézkedések

Gyújtás kikapcsolása:

1. Nyomja meg a START-STOP gombot az üzemfék működtetése nélkül.
2. Tartsa az elektronikus gépjármű kulcsait legalább 5 m távolságban.

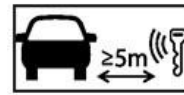

A motorhangok hiánya nem jelenti azt, hogy a jármű kikapcsolt állapotban van.



Az újraindítás a jármű üzemben kívül helyezéséig lehetséges.

A nagyfeszültségű rendszer kikapcsolása



Olyan balesetknél, amelyben a légszákok és az övfeszítők működésbe lépnek, a nagyfeszültségű rendszer automatikusan kikapcsol.





A nagyfeszültségű rendszert minden más esetben ki kell kapcsolni az alábbiak szerint:

Opció 1: nagyfeszültségű leválasztó berendezés

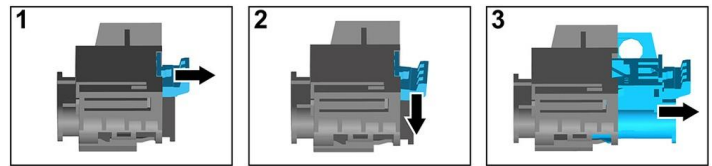
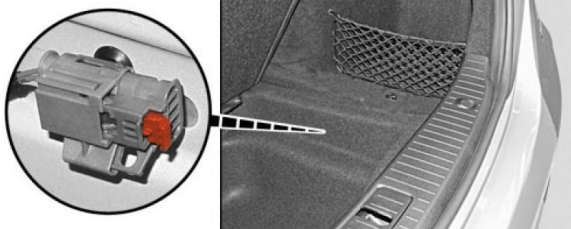

A jobb oldali hátsó csomagterémélyedés burkolata alatt található a nagyfeszültségű kikapcsolókészülék. A mélyedés burkolata a gépkocsi közepén, a csomagtérperem alatti húzófülnél fogva húzható ki a csomagtérből.



- (1) Húzza meg a kireteszelést
- (2) Nyomja lefelé a kireteszelést
- (3) Húzza ki a kapcsolót

Opció 2: Alternatív nagyfeszültségű leválasztó berendezés



Az alternatív nagyfeszültségű leválasztó berendezés a biztosítékdoboz burkolata alatt található a műszerfalon, a vezető felőli oldalon. Ez egy figyelmeztető táblával van jelölve.

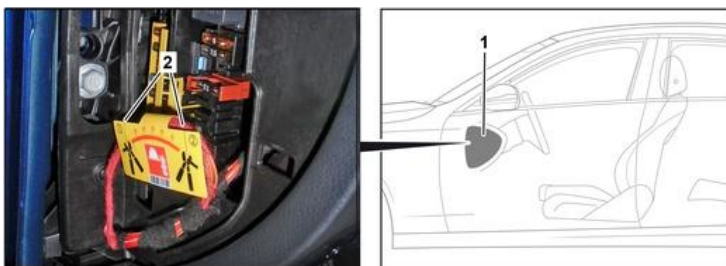

Távolítsa el a burkolatot (1). Vágja el a kábelt a megjelölt helyen (2).



Annak érdekében, hogy a nagyfeszültségű hálózatban ne legyen maradék feszültség, a kikapcsolás után várjon kb. 20 másodpercet.



A passzív biztonsági rendszereket, például a légzsákokat és az övfeszítőket továbbra is a 12 voltos fedélzeti hálózat látja el feszültséggel.



12/48 V akkumulátor leválasztása



1. Távolítsa el a csomagtérben lévő 12/48 voltos akkumulátor burkolatát.
2. Lazítsa meg a 12/48 voltos akkumulátor negatív kábelét a csavaros csatlakozásnál, és rögzítse a véletlen érintkezés ellen.



8. Elszállítás

A járművet csak mindkét tengelyénél, vontatókocsival vagy autószállítóval szállítsa.

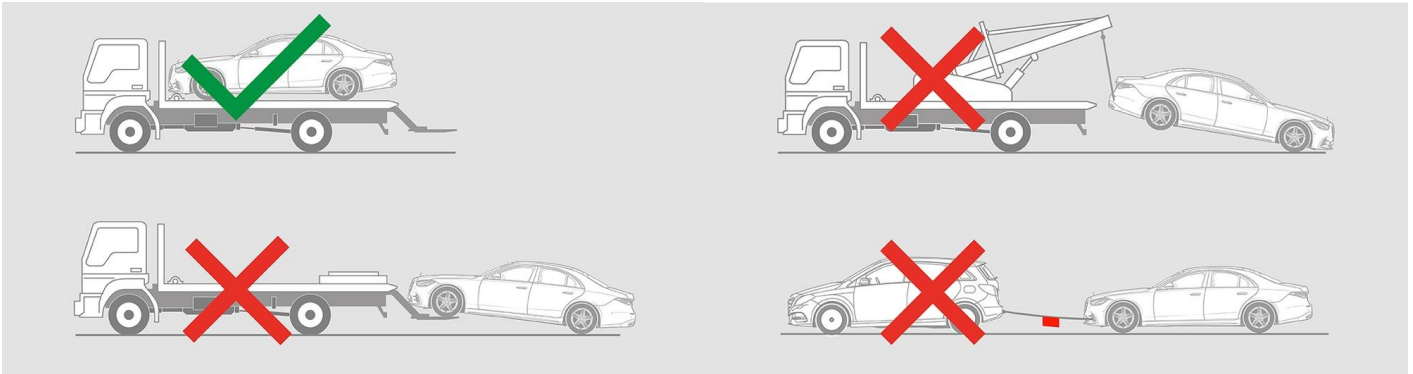

Tartson biztonságos távolságot más járművektől.



Figyelmeztetés: Az akkumulátor újragyújtása

