











- ① високоволтова акумулаторна батерия (ляв волан)
- ② високоволтова акумулаторна батерия (десен волан)
- ③ акумулаторна батерия за бордовата мрежа
- ④ допълнителна акумулаторна батерия (допълнително оборудване)
- ⑤ устройство за изключване на високоволтовото напрежение

 Въздушна възглавница	 Газов генератор	 Обтегач на предпазния колан	 Газов амортизатор	 Усилване на структурата
 Резервоар за гориво	 Електронен блок за управление системи за пасивна безопасност	 Акумулаторна батерия 12 V	 Високоволтова акумулаторна батерия	 Високоволтови компоненти
 Устройство за изключване на високоволтовото напрежение	 Система за защита на пешеходците			

Указание: Допълнителна информация можете да намерите в нашето [ръководство за спасяване](#).



1. Идентификация / разпознаване

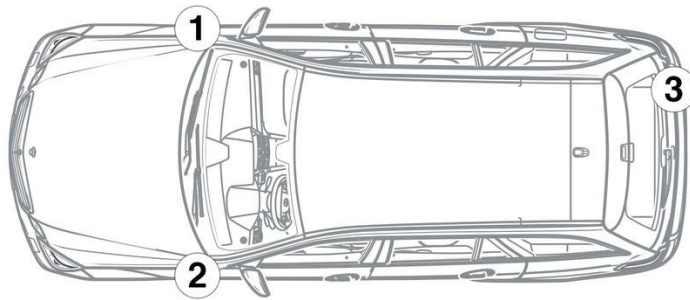

3. Неутрализирай директни опасности / разпоредби за безопасност

Деактивиране на високоволтовата система

Във всички други случаи високоволтовата система трябва да се деактивира по следния начин:

Опция 1: Съоръжение за изключване на високото напрежение

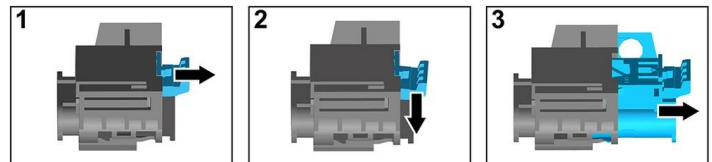
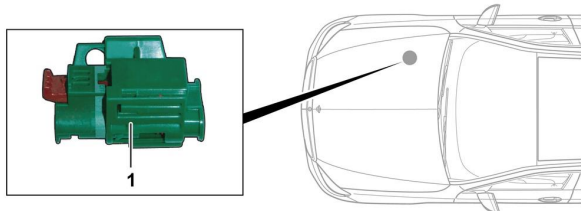

Съоръжението за изключване на високото напрежение се намира в двигателния отсек от страната на спътника до водача.



- (1) Издърпайте блокировката
- (2) Натиснете надолу блокировката
- (3) Издърпайте превключвателя

Опция 2: Алтернативно съоръжение за изключване на високото напрежение



Алтернативното съоръжение за изключване на високото напрежение се намира под капака на кутията с предпазители на кокпита от страната на водача.

То е обозначено с указателна табелка.

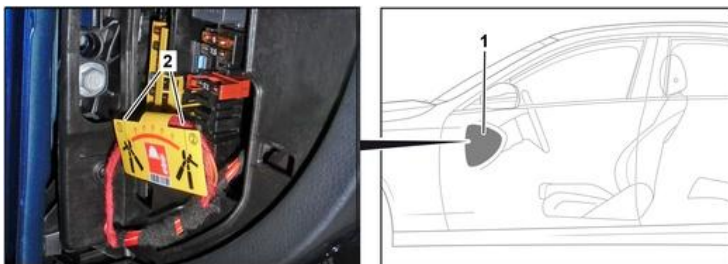

Свалете капака (1). Прережете проводника на маркираното място (2).



Откачване на 12-волтовия акумулатор

1. Свалете капака на 12-волтовия акумулатор.
2. Откачете минусовия кабел на 12-волтовия акумулатор при винтовото съединение и го осигурете срещу неволен контакт.