

① Battery 12 V

② High-voltage battery

③ High-voltage disconnect device

④ Windowbag (USA only)

 Gaisa spilvens

 Uzkrātās gāzes ģenerators

 Drošības jostas nospiegotājs

 Gāzes amortizators / nospiegotā atspere

 Virsbūves pastiprinājums

 Noturēšanas sistēmu vadības bloks

 12 V akumulators

 Augstsprieguma akumulators

 Augstvoltāžas sastāvdaļas

Norāde: Papildu informāciju, lūdzu, skatiet mūsu [glābšanas dienestu vadlīnijās](#).



1. Identifikācija / apzīmējums

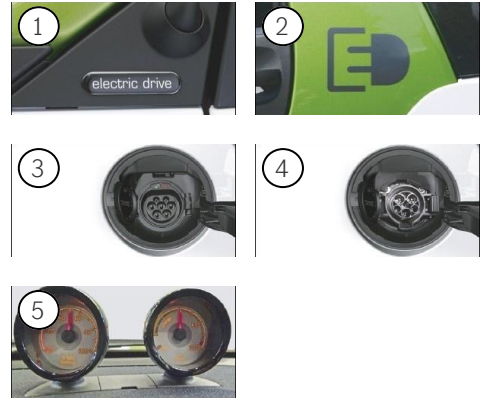
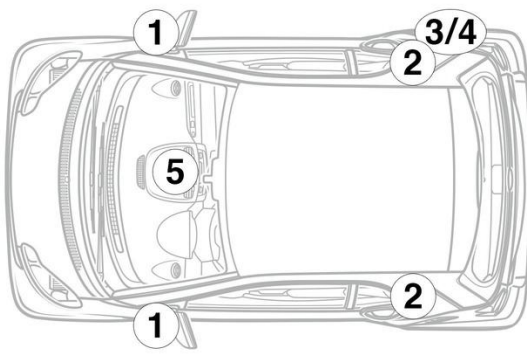

3. Tiešu bīstamību novēršana / drošības noteikumi

Augstsprieguma sistēmas deaktivizācija

Pārējos gadījumos augstsprieguma sistēma jādeaktivizē šādi:

Augstsprieguma izslēgšanas ierīce



The high-voltage disconnect device is located on the underside of the instrument panel on the left side.

Pull connector (1) out of bracket



Gaidiet aptuveni 20 sekundes, lai pārliecinātos, ka augstsprieguma tīklā nav saglabājies atlikušais spriegums.



Pasīvo drošības sistēmu – gaisa spilvenu un drošības jostas nosprīgotāju barošana tiek turpināta ar 12 voltu borta elektrotīklu.



12 V akumulatora atvienošana

1. Noņemiet 12 voltu akumulatora pārsegu.
2. Atskrūvējiet 12 voltu akumulatora mīnusa kabeļa skrūvsavienojumu un nodrošiniet pret nevēlamu kontaktu.