

- | | | | | | | | | | |
|--|--|--|---------------------------|--|------------------------------|--|---|--|---|
| | Gaisa spilvens | | Uzkrātās gāzes ģenerators | | Drošības jostas nosprīgotājs | | Papildu ierobežotājsistēmas vadības iekārta | | Gāzes amortizators / nosprīgotā atspere |
| | Piesardzības zona | | Zemsprieguma akumulators | | Akumulators, augstsprieguma | | Augstsprieguma barošanas vads | | Augstsprieguma komponents |
| | Augstsprieguma ierīce, kas atvieglo augstspriegumu | | | | | | | | |

Norāde: Papildu informāciju, lūdzu, skatiet mūsu [glābšanas dienestu vadlīnijās](#).

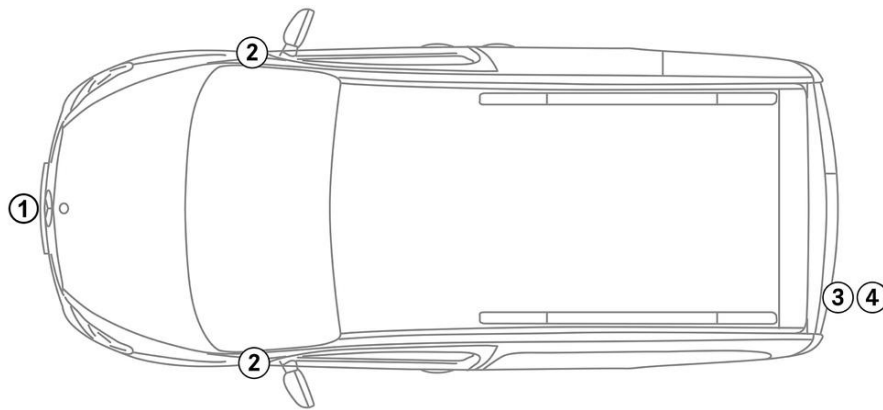

1. Identifikācija / apzīmējums



2

ELECTRIC

3 **EQT**

4

eCITAN

2. Imobilizācija / stabilizācija / celšana

Stāvbremze



1. Pārslēdziet pārnesumu vadības sviru pozīcijā P.

Stāvbremze

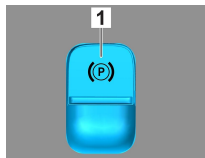

1. Elektriskā stāvbremze

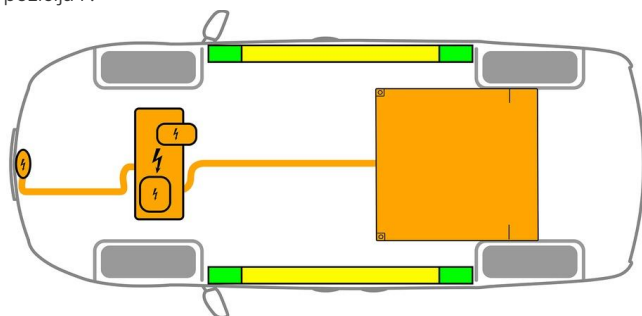

- Piemēroti pacelšanas punkti
- Piemēroti attiecīgās puses stabilizācijas punkti
- Augstsprieguma akumulators



Glābšanas darbu laikā jānovērš sliekšņu un grīdas papildu deformācija (piem., atbalstot ar hidraulikas aprīkojumu).

3. Tiešu bīstamību novēršana / drošības noteikumi

Main Method

Aizdedzes izslēgšana:

1. Nospiediet IESLĒGŠANAS/IZSLĒGŠANAS pogu, nospiežot darba bremzes.
2. Novietojiet transportlīdzekļa elektronisko atslēgu vismaz 5 m attālumā.

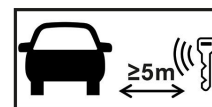

Tas, ka nav dzirdami motora trokšņi, nenozīmē, ka transportlīdzeklis ir izslēgts.



Atkārtota iedarbināšana ir iespējama līdz pat transportlīdzekļa ekspluatācijas pārtraukšanai.

Augstsprieguma sistēmas deaktivizācija



Negadījumos ar gaisa spilvenu un drošības jostas nospriegotāju nostrādi augstsprieguma sistēma tiek izslēgta automātiski.





Alternative Method

Pārējos gadījumos augstsprieguma sistēma jādeaktivizē šādi:



Augstsprieguma izslēgšanas ierīce

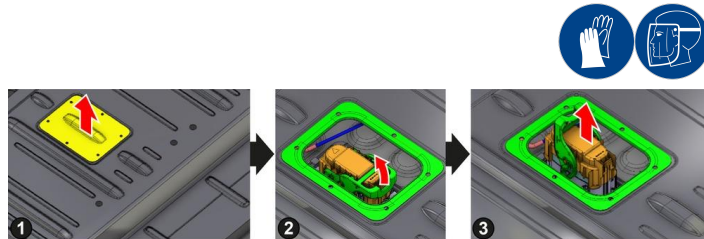
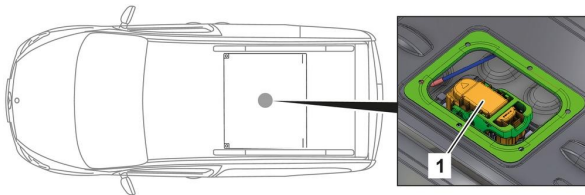

Augstvoltāžas atvienošanas ierīce atrodas motora nodalījumā vadītāja pusē. Bīdiet aizmugurējo vairākvietīgo sēdekli uz priekšu un paceliet to. Augstvoltāžas atvienošanas ierīce atrodas automobiļa salonā augstvoltāžas akumulatora augšpusē.

- (1) Noņemiet aizsargvāciņu un noseģšanas vāciņu
- (2) Atbloķējiet spraudni
- (3) Izvelciet spraudni



Gaidiet aptuveni 20 sekundes, lai pārlicinātos, ka augstsprieguma tīklā nav saglabājies atlikušais spriegums.



Pasīvo drošības sistēmu – gaisa spilvenu un drošības jostas nosprīgotāju barošana tiek turpināta ar 12 voltu borta elektrotīklu.

Access



12 V akumulatora atvienošana



1. Noņemiet dzinēja nodalījuma 12 voltu akumulatora pārsegu.
2. Atskrūvējiet 12 voltu akumulatora mīnusa kabeļa skrūvsavienojumu un nodrošiniet pret nevēlamu kontaktu.



Pasīvās drošības sistēmas (gaisa spilveni un drošības jostas nosprīgotāji) tiek deaktivizēti.

4. Piekļuve braucējiem

Atbrīvojot pasažierus, ņemiet vērā noturēšanas sistēmu elementus (jo īpaši pirotehniskos elementus) saskaņā ar 1. lappusē sniegto informāciju.

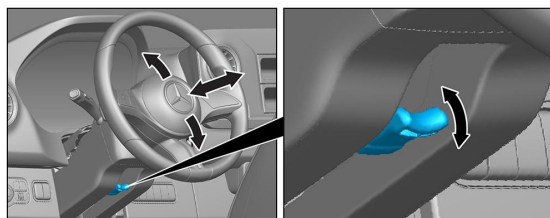

Stūres regulēšana

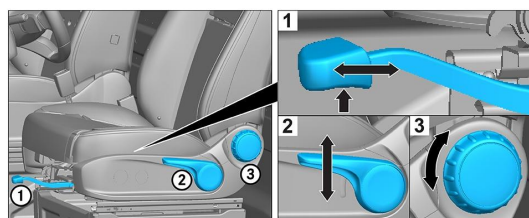

Sēdekļa regulēšana (mehāniska)

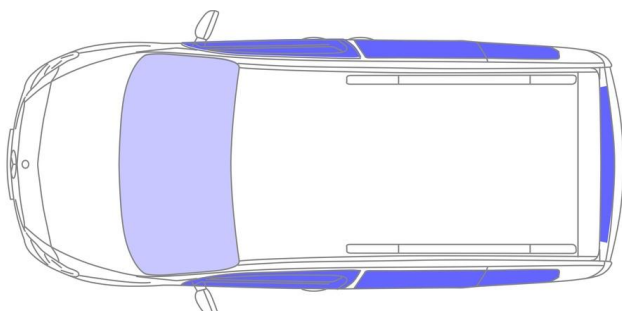

- VSG: laminēts drošības stikls
- ESG: vienslāņa drošības stikls



5. Uzkrātā enerģija / šķidrums / gāzes / cietvielas



Visu augstsprieguma vadu izolācija ir oranžā krāsā.

6. Ugunsgrēka gadījumā



Fireman Access is in the second row of seats under the bench seat.

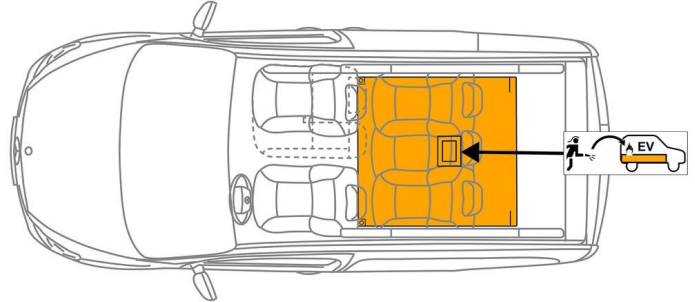

Dzēšot transportlīdzekļa ugunsgrēku, lietojiet lielu daudzumu ūdens (H₂O).

Litija jonu akumulatora dzesēšanai lietojiet lielāku ūdens (H₂O) daudzumu.



Bīdīnājums: Atkārtota akumulatora aizdegšanās



Ja no augstsprieguma akumulatora izplūst dzesēšanas šķidrums, tad akumulators termiskās pārslodzes rezultātā var kļūt nestabils. Pārbaudiet akumulatora temperatūru ar infrasarkano staru termokameru.



7. Iegremdēšanas gadījumā

Virsbūve nevada spriegumu un nerada apdraudējumu.

Pēc transportlīdzekļa glābšanas:

1. Ļaujiet ūdenim izplūst no salona.
2. Sāciet augstsprieguma sistēmas deaktivizāciju (skatiet 3. nodaļu).

8. Vilkšana / transportēšana / uzglabāšana

Transportlīdzekli transportējiet tikai ar abiem tiltiem uz autoevakuatora vai autotransportiera.

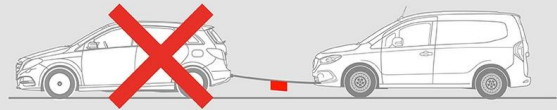
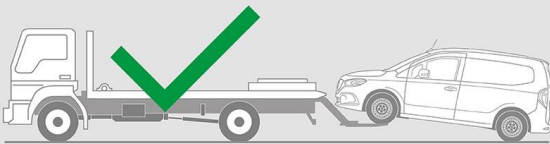
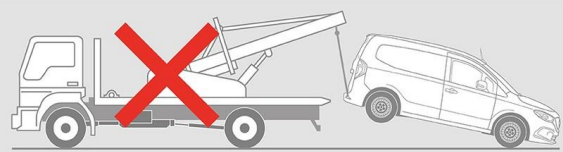
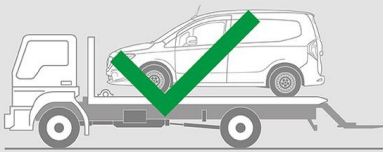

Uzglabājiet drošā attālumā no citiem transportlīdzekļiem.



Bīdīnājums: Atkārtota akumulatora aizdegšanās



9. Svarīga papildinformācija

Papildu informāciju skatiet nodaļā [Evakuācijas dienestiem paredzētās vadlinijas par vieglajiem automobiļiem.](#)



10. Izmantoto piktogrammu skaidrojums



Elektriskais transportlīdzeklis



Vispārēja brīdinājuma zīme



Brīdinājums, elektrība



Uzliesmojošs



Bīstams cilvēka veselībai



Kodīgs



Akūts toksiskums



Ugunsgrēku dzēst ar ūdeni



Safety gloves



Face shield



Izmantot infrasarkanā termokameru



Motora pārsegs



Izņemt viedatslēgu



Speciāla piekļuve akumulatoram