

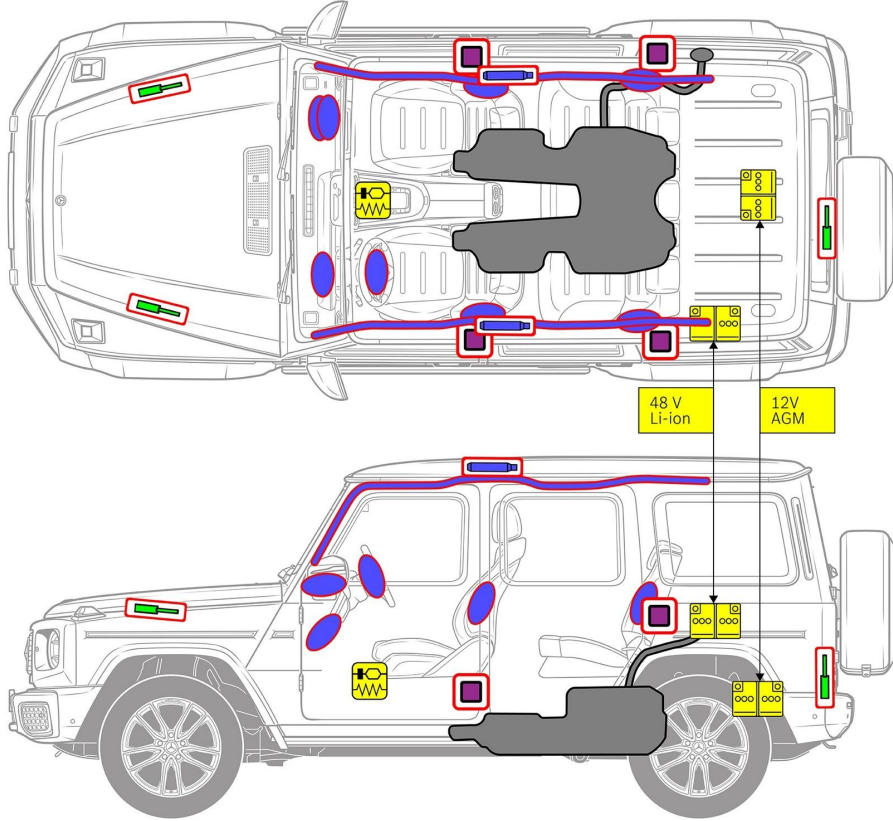

Mercedes-Benz Gクラス 450d モデル W465 ゲレンデ  
ヴァーゲン, 2024 年以降



- 

エアバッグ
- 

ガス・ジェネレータ
- 

シートベルトプリテンショナー
- 

SRSコントロールユニット
- 

ガสปレッツシャスプリング/プリロードスプリング
- 

低電圧バッテリー
- 

ディーゼル燃料タンク

注意: 詳しくは、[レスキューガイドライン](#)をご覧ください。



## 1. 識別／確認

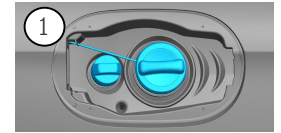

②

**G 450 d**

## 2. 固定化／安定化／持ち上げ

### パーキングブレーキ

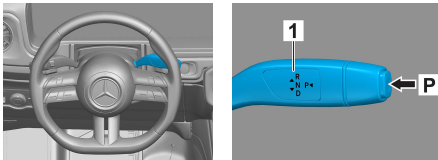

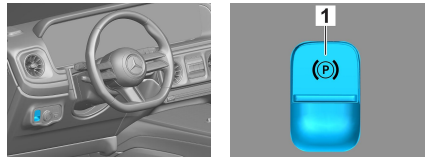

### 検出ブレーキ

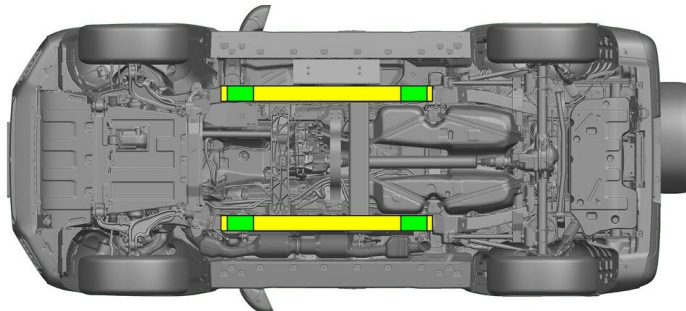

セレクトレバー(1)のスイッチPを押します。パーキングブレーキは自動的に有効になります。

電動検出ブレーキ (1)



 適切な持ち上げ点

 サイドの適切な安定点



救出時にシルやアンダーフロアのさらなる変形（例えば油圧装置によるサポート）を避けてください。

## 3. 直接的なハザードの無効化／安全規制

イグニッションをオフにする：

1. サービスブレーキをかけずにSTART-STOPボタンを押します。
2. 自動車の車両キーは、5m以上離れた場所に保管します。



エンジン音がしないことは、車両のスイッチが切れていることを意味するわけではありません。



車両が運行停止になるまでの間、再スタートが可能です。



48Vバッテリーの接続を外します。

1. トランクルームフロアパネルを取り外し（4個のラッシングアイを緩めます）、さまざまなパネル（Cピラー、Dピラー、サイドインパクトビーム等）とサイドウォールカバーを取り外して、48Vバッテリーにアクセスします。
2. 48Vバッテリーのマイナスケーブルをボルト接続部でゆるめ、不測の接触を防ぎます。





### 12Vバッテリーの接続を外します

1. トランクルームフロアパネルを取り外し（4個のラッシングアイを緩めます）、12Vバッテリーにアクセスします。
2. 12Vバッテリーのマイナスケーブルをボルト接続部でゆるめ、不測の接触を防ぎます。



パッシブ安全システム（エアバッグやシートベルトテンショナー）は無効です。

## 4. 乗員へのアクセス

乗員を解放する際には、ページ1の情報に従って、高強度鋼で構成された車体部分と拘束システムのコンポーネント（特に火工品）を考慮してください。

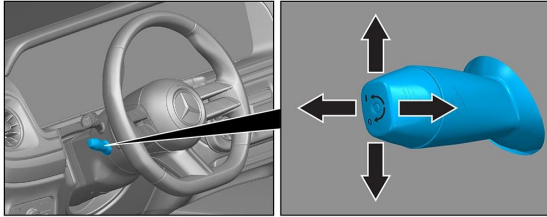

ステアリングホイール調節

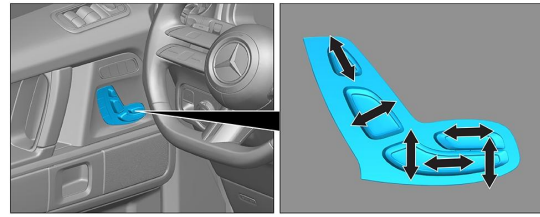

シート調節（電動）



- VSG：合わせ安全ガラス
- ESG：一重安全ガラス

## 5. 蓄積されたエネルギー／液体／ガス／固体

		12V/48V
		100 L
		680 ± 10 g

## 6. 火災の場合



車両火災の消火には、大量の水(H<sub>2</sub>O)を使用してください。

## 7. 水没の場合

車体に電圧がかかる危険はありません。車両の引き上げ後：

1. 内部の水を抜きます。
2. 12V/48V電源の停止を開始します（3章参照）。



## 8. 牽引／移動／保管

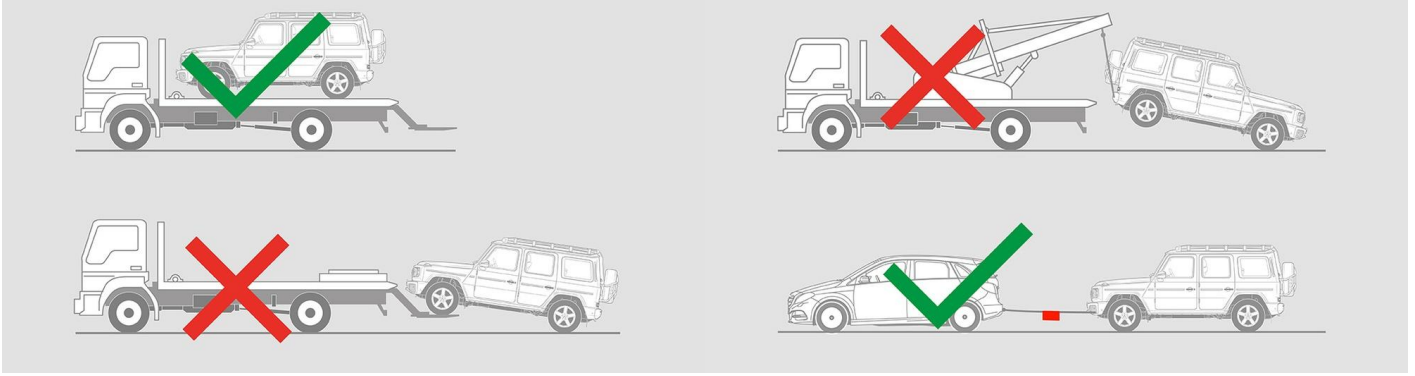

## 9. 重要な追加情報

[「乗用車牽引サービスの手引き」](#)を参考にしてください。

## 10. 使用したピクトグラムの説明

- |  |                  |  |      |  |             |  |              |
|--|------------------|--|------|--|-------------|--|--------------|
|  | 流体グループ2を燃料とする自動車 |  | 注意   |  | 可燃物         |  | 健康有害性        |
|  | 腐食性物質            |  | 爆発物  |  | 水で消火        |  | 泡消火器（高発泡）で消火 |
|  | 泡消火器（低発泡）で消火     |  | トランク |  | スマートキーを取り外す |  | 空調構成部品       |
|  | 低温注意             |  |      |  |             |  |              |