

- |  |                   |   |                     |   |   |   |                              |   |           |
|--|-------------------|---|---------------------|---|---|---|------------------------------|---|-----------|
|  | Turvatyyny        |  | Turvavyön kiristin  |  | Polttonestesäiliö                           |  | Turvavarusteiden ohjainlaite |  | Akku 12 V |
|  | Korkeajänniteakku |  | Korkeajännitekomppi |  | Korkeajännitejärjestelmän poiskytkentälaite |   |                              |   |           |

Ohje: Katso lisätietoja [pelastusohjeestamme](#).

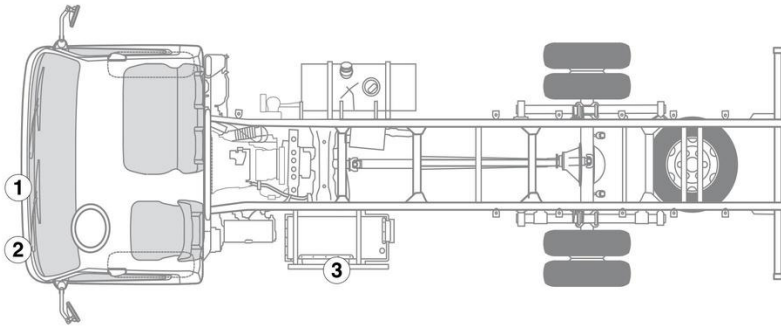

### 1. Ajoneuvon tunnistaminen/ identifiointi



### 3. Ajoneuvon vaarattomaksi tekeminen

#### Kytke sytytysvirta pois päältä:

1. Katkaise sytytysvirta kääntämällä virta-avain asentoon ACC (A)
2. Käännä virta-avainta eteenpäin asentoon LOCK (B) ja poista virta-avain

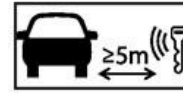

#### Korkeajännitejärjestelmän deaktivointi

Kaikissa muissa tapauksissa korkeajännitejärjestelmä on deaktivoitava seuraavasti:

#### Vaihtoehto 1: Korkeajännitteen poiskytkentälaite



Virtojen hätäkatkaisin NOT-AUS sijaitsee korkeajänniteakun sivuverhouksen syvennyksessä.

- Paina virtojen hätäkatkaisinta NOT-AUS

## Vaihtoehto 2: Vaihtoehtoinen korkeajännitteen poiskytkentälaitte



Korkeajännitejärjestelmän poiskytkentälaitte (suojapistoke) sijaitsee korkeajänniteakussa oikealla.

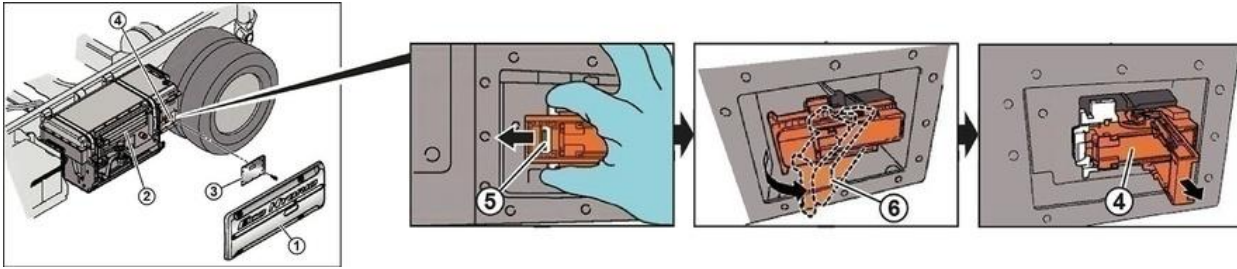

- Kierrä 6 ruuvia (M8) ja poista sivuverhoilu (1).
- Kierrä 12 ruuvia (M6) irti ja irrota suojapistokkeen (4) suojus (3).
- Työnnä lukitsinvivun (6) lukitsin (5) vasemmalle (nuoli).
- Käännä lukitsinvipu (6) ulospäin.
- Vedä suojapistoke (4) pois pidikkeestä; nyt on varmistettu, että korkeajännite-virtapiiri akussa on katkaistu.
- Kiinnitä suojus (3) 4 ruuvilla takaisin paikalleen, jotta estetään korkeajännitejärjestelmän kytkeminen uudelleen päälle



### Jännitteestä aiheutuva vaara

Jos pelastustyöt aloitetaan odottamatta kondensaattorin varauksen purkautumista, on olemassa sähköiskun vaara, joka voi aiheuttaa vakavia vammoja tai jopa kuoleman. Ennen pelastustöiden aloittamista odota vähintään viisi minuuttia korkeajännitejärjestelmän pois päältä kytkemisen jälkeen jännitteenmuuntimen kondensaattorin jännitteen purkautumiseksi.



Odota poiskytkennän jälkeen n. 20 sekuntia sen varmistamiseksi, ettei korkeajänniteverkossa ole enää jäännösjännitystä.



Ajoneuvon 12 V:n sähköverkko syöttää edelleen virtaa passiivisille turvajärjestelmille, kuten turvatyynyille ja turvavyönkiristimille.



### 12 V:n akun kytkeminen irti

1. Poista 12 V:n akun suojus.
2. Irrota 12 V:n akun miinusjohto ruuviliitännästä ja varmista tahattoman kosketuksen estämiseksi.