









- | | | | | | | | | | |
|--|---|---|--------------------------|---|--------------------------------|---|-------------------------------|---|-------------------------------------|
|  | Airbag |  | Plynový generátor |  | Předepínač bezpečnostních pásů |  | Řídicí jednotka SRS |  | Plynová vzpěra / předepnutá pružina |
|  | Vyztužení struktury |  | Nízkonapěťový akumulátor |  | Benzín palivová nádrž |  | Napájecí sada, vysokonapěťová |  | Vysokonapěťová součást |
|  | Vysokonapěťové zařízení, které odpojuje vysoké napětí | | | | | | | | |

Oznámení: Další informace jsou uvedeny v naší [příručce pro záchranáře](#).



1. Identifikace / rozpoznávání

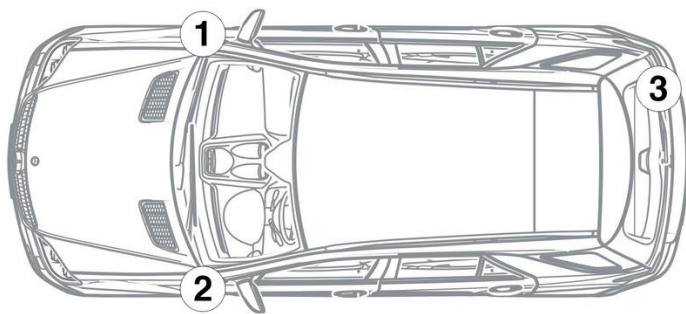

3. Zabránění přímému nebezpečí / bezpečnostní předpisy

Deaktivace vysokonapěťového systému

Ve všech ostatních případech musí být vysokonapěťový systém deaktivován takto:

Možnost 1: Zařízení pro odpojení vysokého napětí



Vysokonapěťové odpojovací zařízení se nachází ve směru jízdy vzadu vpravo na vysokonapěťovém akumulátoru.



Zvedněte podlahu ložného prostoru (1) / odstraňte kryt (2) / posuňte spínač (3) doprava a sejměte jej z vysokonapěťového akumulul



Abyste se ujistili, že ve vysokonapěťové síti není žádné zbytkové napětí, vyčkejte po vypnutí asi 20 sekund.



Pasivní bezpečnostní systémy jako airbagy a předpínač bezpečnostního pásu jsou i nadále napájeny z palubní sítě 12 V.



Odsvorkujte baterii 12 V

1. Odstraňte kryt baterie 12 V.
2. Uvolněte šroubový spoj záporného kabelu baterie 12 V a zabezpečte proti nežádoucímu kontaktu.