









- ① Hlavní akumulátor (12 V)
- ② Nezávislý akumulátor (12 V)
- ③ Vysokonapěťový akumulátor
- ④ Odpojovací zařízení vysokého napětí

 Airbag	 Plynový generátor	 Předepínač bezpečnostních pásů	 Plynový tlumič	 Vyztužení struktury
 Palivová nádrž	 Řídicí jednotka zábržných systémů	 Akumulátor 12 V	 Vysokonapěťový akumulátor	 Vysokonapěťové komponenty
 Vysokonapěťové odpojovací zařízení				

Oznámení: Další informace jsou uvedeny v naší [příručce pro záchranáře](#).



### 1. Identifikace / rozpoznávání

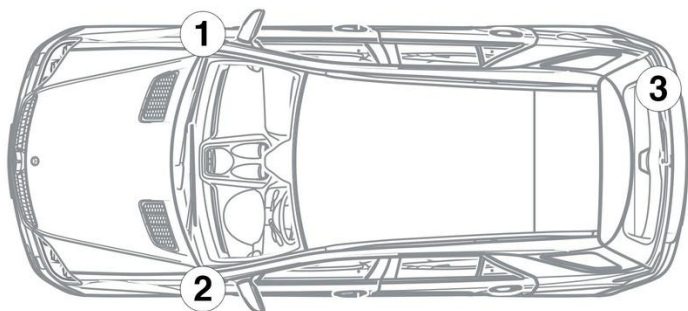

### 3. Zabránění přímému nebezpečí / bezpečnostní předpisy

#### Deaktivace vysokonapěťového systému

Ve všech ostatních případech musí být vysokonapěťový systém deaktivován takto:

#### Možnost 1: Zařízení pro odpojení vysokého napětí

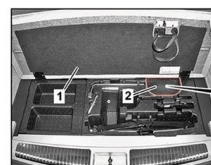

Vysokonapěťové odpojovací zařízení se nachází ve směru jízdy vzadu vpravo na vysokonapěťovém akumulátoru.



Zvedněte podlahu ložného prostoru (1) / odstraňte kryt (2) / posuňte spínač (3) doprava a sejměte jej z vysokonapěťového akumulul



Abyste se ujistili, že ve vysokonapěťové síti není žádné zbytkové napětí, vyčkejte po vypnutí asi 20 sekund.



Pasivní bezpečnostní systémy jako airbagy a předpínač bezpečnostního pásu jsou i nadále napájeny z palubní sítě 12 V.



#### Odsvorkujte baterii 12 V

1. Odstraňte kryt baterie 12 V.
2. Uvolněte šroubový spoj záporného kabelu baterie 12 V a zabezpečte proti nežádoucímu kontaktu.