









- |   |   |  |  |  |
|---|---|--|--|--|
|  Въздушна възглавница                      |  Газов генератор         |  Устройство за предварително натягане на предпазния колан |  Устройство за управление на допълнителната ограничителна система (SRS) |  Активна с-ма за защита пешеходци |
|  Пневмат.амортис. / Предвар.затегн.пружина |  Нисковолт. акум. батер. |  Дизелно топливо Резервоар гориво                         |  |  |

Указание: Допълнителна информация можете да намерите в нашето [ръководство за спасяване](#).



### 1. Идентификация / разпознаване

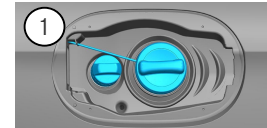

### 2. Обездвижване / стабилизиране / повдигане

#### Спирачка за паркиране

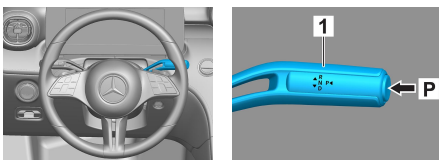

#### Спирачка за паркиране

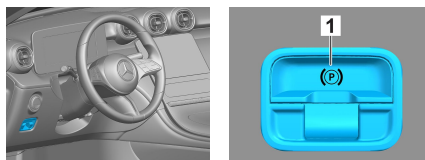

Натиснете превключвателя P на превключвателния лост (1). Спирачката за паркиране се активира автоматично.

Електрическа спирачка за паркиране (1)

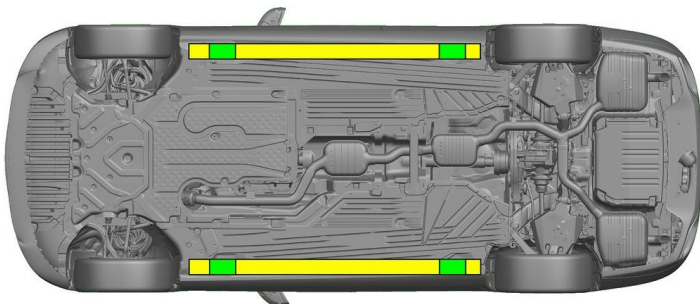

- Подходящи точки за повдигане
- Подходящи точки за стабилизиране отстрани



Допълнителна деформация на праговете и на пода по време на спасяването (напр. в резултат на укрепване с хидравлично оборудване) трябва да се избягва.

### 3. Неутрализирай директни опасности / разпоредби за безопасност

#### Изключване на запалването:

1. Натиснете Старт-Стоп бутона, без да задействате работната спирачка.
2. Съхранявайте електронния ключ на автомобила на разстояние минимум 5 m.

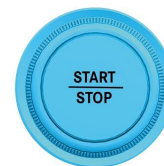

Липсата на шумове от двигателя не означава, че автомобилът е изключен.



Повторно стартиране е възможно до спиране от експлоатация на автомобила.



#### Откачване на клемите на 12/48-волтовия акумулатор

1. Свалете капака на 12/48-волтовия акумулатор в двигателния отсек.
2. Откачете минусовия кабел на 12/48-волтовия акумулатор при винтовото съединение и го осигурете срещу неволен контакт.



**Откачване на 12/48-волтовия акумулатор**

1. Свалете капака на 12/48-волтовия акумулатор в багажника.
2. Откачете минусовия кабел на 12/48-волтовия акумулатор при винтовото съединение и го осигурете срещу неволен контакт.



Пасивните системи за безопасност (въздушни възглавници и устройства за предварително натягане на предпазните колани) се деактивират.

**4. Достъп до пътниците**

При освобождаването на пътниците трябва да се внимава за компонентите на системите за безопасност (особено пиротехническите елементи) съгласно информацията на страница 1.



Настройка на волана



Настройка на седалката (електрическа)

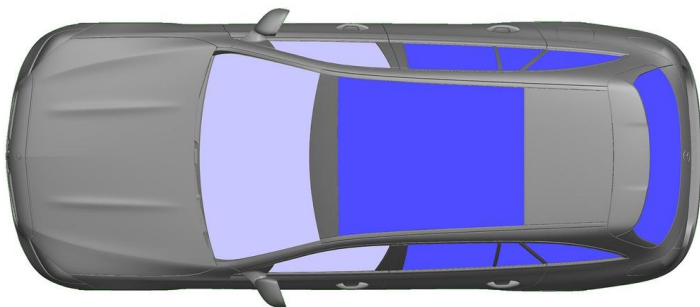

- VSG: композитно предпазно стъкло
- ESG: еднослойно предпазно стъкло

**5. Източници на енергия / течности / газове / твърди вещества**

		12 V / 48 V
		66 L
		570 ± 10 g

**6. При пожар**

За гасене на пожар на автомобила използвайте големи количества вода (H<sub>2</sub>O).

**7. При потапяне**

Не съществува опасност за наличие на напрежение при каросерията. След изваждането на автомобила:

1. Оставете водата да изтече от вътрешното пространство.
2. Започнете деактивиране на 12/48-волтовата бордова мрежа (вижте Глава 3).



### 8. Теглене / транспортиране / съхранение

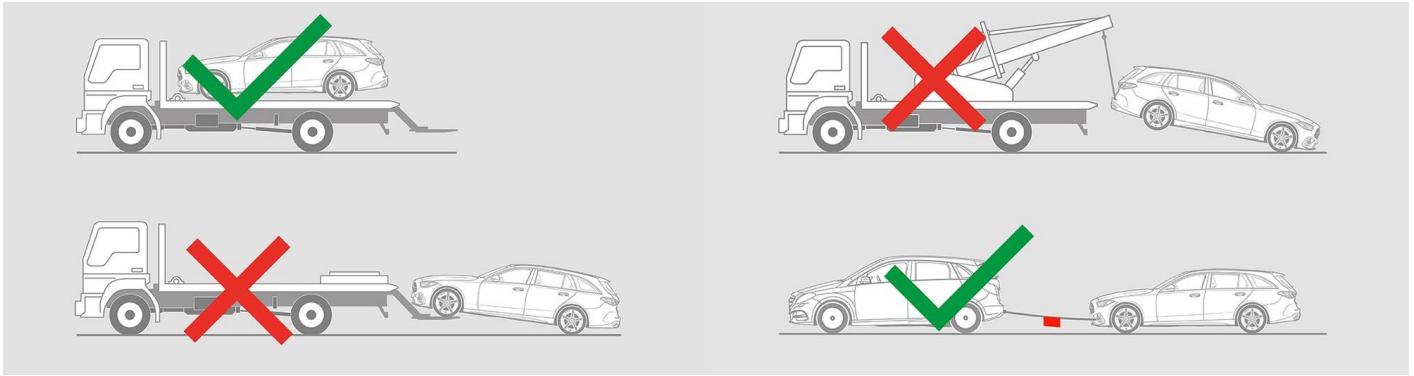

### 9. Важна допълнителна информация

Допълнителна информация ще намерите в [Ръководство за фирмите за пътна помощ за леки автомобили](#).

### 10. Обяснение на използваните пиктограми

- |  |  |  |   |  |                             |  |                                     |
|--|--|--|---|--|-----------------------------|--|-------------------------------------|
|  | Превозно средство на гориво от течна група 1 |  | Предупредителен знак с общо значение      |  | Запалимо вещество           |  | Опасно за човешкото здраве          |
|  | Корозивно вещество                           |  | Остра токсичност                          |  | Експлозив                   |  | Използвайте вода за гасене на огъня |
|  | Използвайте суха пяна за гасене на огъня     |  | Използвайте мокра пяна за гасене на огъня |  | Преден капак                |  | Капак на багажника                  |
|  | Извадете интелигентния ключ                  |  | Компонент от климатизацията               |  | Внимание, ниска температура |  |                                     |