

① Akumulátor 12 V

② Vysokonapěťový akumulátor ③ Odpojovací zařízení vysokého napětí

- | | | | | |
|--|--|--|--|---|
|  Airbag |  Předepínač bezpečnostních pásů |  Vyztužení struktury |  Řídicí jednotka zábržných systémů |  Akumulátor 12 V |
|  Vysokonapěťový akumulátor |  Vysokonapěťové komponenty |  Vysokonapěťové odpojovací zařízení | | |

Oznámení: Další informace jsou uvedeny v naší [příručce pro záchranáře](#).



1. Identifikace / rozpoznávání

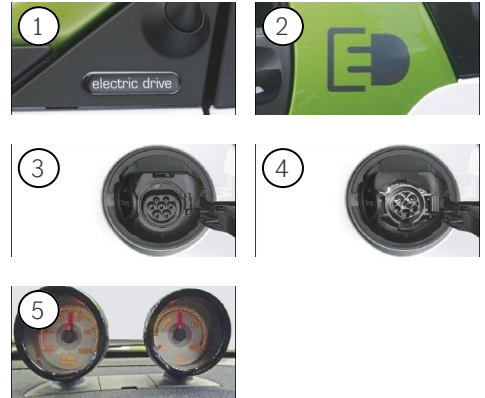
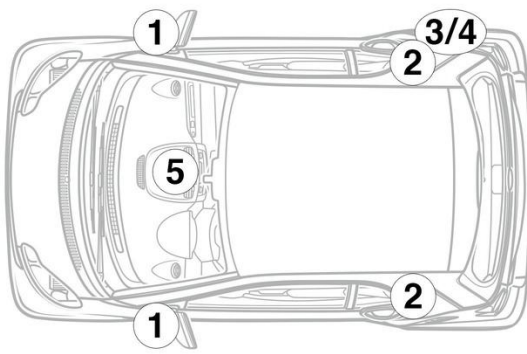

3. Zabránění přímému nebezpečí / bezpečnostní předpisy

Deaktivace vysokonapěťového systému

Ve všech ostatních případech musí být vysokonapěťový systém deaktivován takto:

Zařízení pro odpojení vysokého napětí



Vysokonapěťové odpojovací zařízení se nachází na spodní straně vysokonapěťového akumulátoru ve směru jízdy vzadu vlevo.

Odstraňte kryt (1) / otevřete uzávěr (2) na konektoru (3) / vytáhněte konektor (3) z vysokonapěťového akumulátoru



Abyste se ujistili, že ve vysokonapěťové síti není žádné zbytkové napětí, vyčkejte po vypnutí asi 20 sekund.



Pasivní bezpečnostní systémy jako airbagy a předpínač bezpečnostního pásu jsou i nadále napájeny z palubní sítě 12 V.



Odsvorkujte baterii 12 V

1. Odstraňte kryt baterie 12 V.
2. Uvolněte šroubový spoj záporného kabelu baterie 12 V a zabezpečte proti nežádoucímu kontaktu.