









- ① Elektromos hálózat akkumulátor ② Kiegészítő akkumulátor ③ Nagyfeszültségű akkumulátor ④ Nagyfeszültségű töltő csatlakozój

 Légzsák	 Gázgenerátor	 Biztonságiöv feszítő	 Visszatartórendszer-vezérlőegység	 12 V-os akkumulátor
 Nagyfeszültségű akkumulátor	 Nagyfeszültségű részegységek	 Nagyfeszültségű kikapcsolókészülék	 Alternatív nagyfeszültségű kikapcsolókészülék	

Hivatkozás: További információkért kérjük, olvassa el a [mentési útmutatót](#).



1. Azonosítás/felismerés

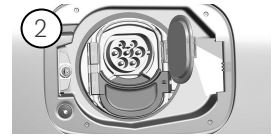
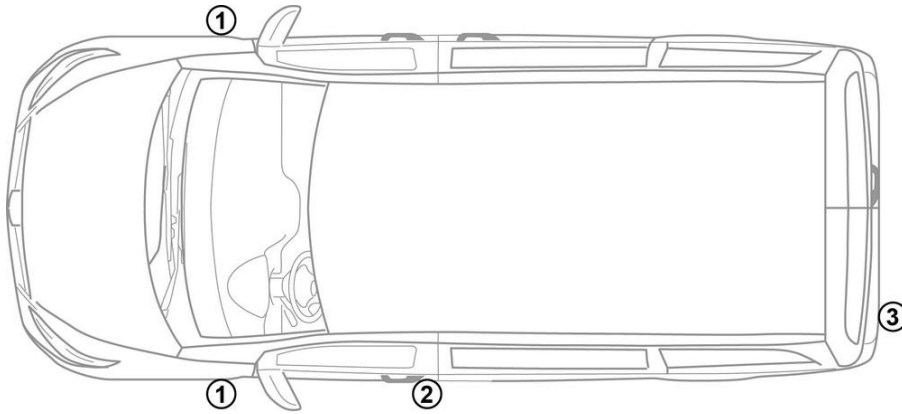

3. Közvetlenveszélyek elhárítása, biztonsági intézkedések

A nagyfeszültségű rendszer kikapcsolása

A nagyfeszültségű rendszert minden más esetben ki kell kapcsolni az alábbiak szerint:

Opció 1: nagyfeszültségű leválasztó berendezés

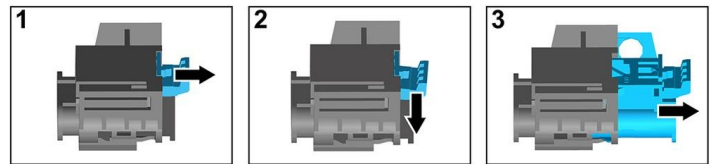
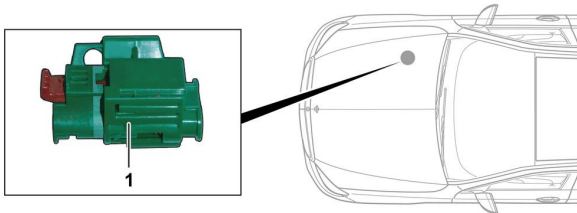

A nagyfeszültségű leválasztó berendezés a motortérben található, az első utas felőli oldalon.



- (1) Húzza meg a kireteszelést
- (2) Nyomja lefelé a kireteszelést
- (3) Húzza ki a kapcsolót

Opció 2: Alternatív nagyfeszültségű leválasztó berendezés

Az alternatív nagyfeszültségű leválasztó berendezés a jobb első ülés ülésdobozában található. Ez egy figyelmeztető táblával van jelölve.

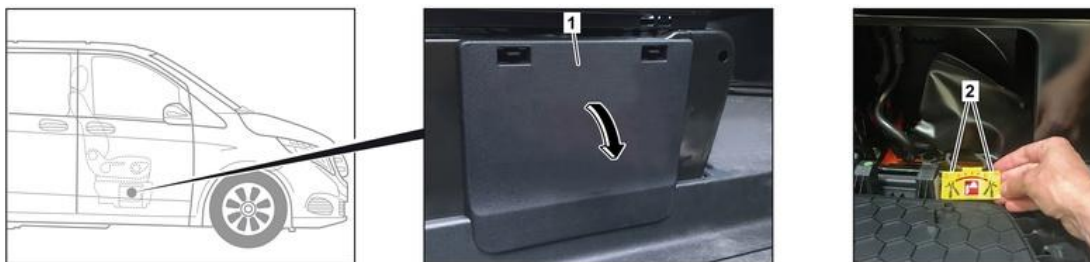

Távolítsa el a burkolatot (1). Vágja el a kábelt a megjelölt helyen (2).



12 V akkumulátor leválasztása

1. Távolítsa el a 12 voltos akkumulátor burkolatát.
2. Lazítsa meg a 12 voltos akkumulátor negatív kábelét a csavaros csatlakozásnál, és rögzítse a véletlen érintkezés ellen.