

- ① Fordonsbatteri
- ② Extrabatteri
- ③ Högvoltsbatteri
- ④ Högvoltsbrytare
- ⑤ Alternativ högvoltsbrytare, Vänsterstyrd
- ⑥ Alternativ högvoltsbrytare, Högerstyrd
- ⑦ HV-laddningsuttag

	Krockkudde		Gasgenerator		Bältessträckare		Gastrycksdämpare		Bränsletank
	Styrenhet för säkerhetssystem		Batteri 12 V		Högvoltsbatteri		Högvoltskomponenter		Högvoltsbrytare
	Alternativ högvoltsbrytare		Fotgängarskydd		Bälteskrockkudde				

Observera: Mer information finns i vår [räddningsguide](#).



### 1. Identifiering

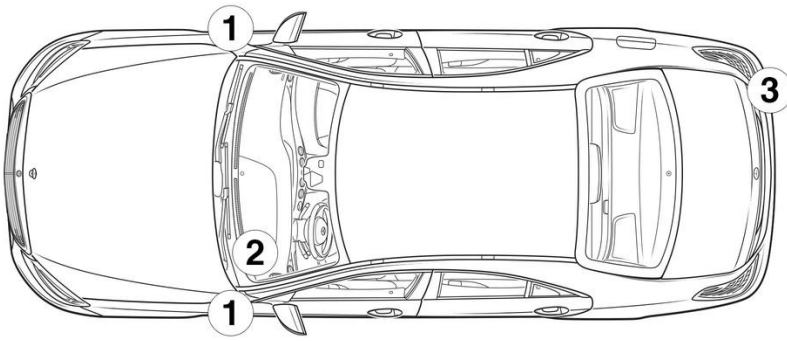

### 2. Immobilisering / stabilisering / lyft

#### Parkeringsbroms

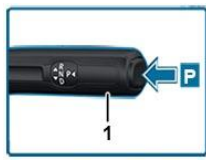
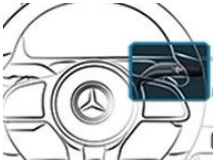

#### Parkeringsbroms



Tryck på strömbrytaren P på växelväljaren (1).  
Parkeringsbromsen aktiveras automatiskt.

Elektrisk parkeringsbroms (1)

### 3. Oskadliggöra akuta risker/ säkerhetsföreskrifter

#### Slå av tändningen:

1. Tryck på START-STOP-knappen utan att manövrera färbromsen.
2. Förvara den elektroniska fordonsnyckeln på minst 5 m avstånd.

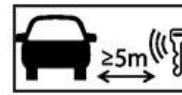

Frånvaron av motorljud är inget säkert tecken på att fordonet är avstängt.

Ny start kan ske tills fordonet har stängts av helt.

#### Inaktivering av högspänningssystem

Högspänningssystemet stängs automatiskt av vid olyckor där airbags och bältesförsträckare har löst ut.



I alla andra situationer ska högspänningssystemet inaktiveras så här:

#### Alternativ 1: Högspänningsfrånskiljare

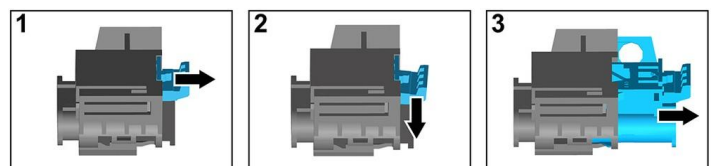
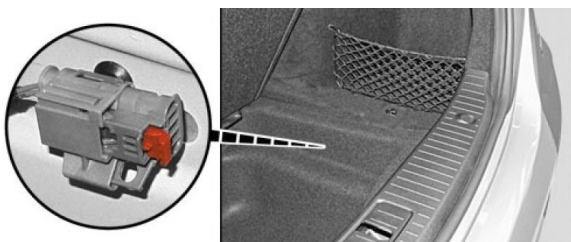

Under skyddet till baljan i bagageutrymmet bak till höger sitter högvoltsbrytaren. Baljans inklädnad dras ut ur bagageutrymmet med stroppen under lastkanten vid bilens mitt.



- (1) Dra i spärren för upplåsning
- (2) Tryck spärren för upplåsning neråt
- (3) Dra ut strömbrytaren



## Alternativ 2: Alternativ högspänningsfrånskiljare



Den alternativa högspänningsfrånskiljaren sitter under övertäckningen till säkringsdosan vid cockpiten på förarsidan. Den är märkt med en skylt.

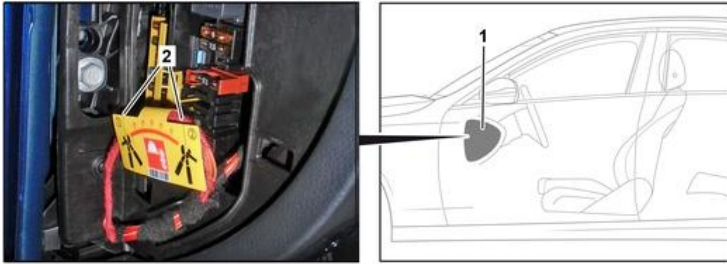

Ta bort övertäckningen (1). Kapa ledningen på det markerade stället (2).



Vänta i ca 20 sekunder så att eventuell restspänning i högspänningsnätet hinner jämnas ut.



Airbags, bältesförsträckare och andra passiva säkerhetssystem försörjs fortsatt med spänning från elsystemet med 12 volt.



### Koppla loss 12/48-voltsbatteriet



1. Ta bort övertäckningen från 12/48-voltsbatteriet i bagageutrymmet.
2. Lossa minuskabeln från skruvförbandet på 12/48-voltsbatteriet och säkra den mot oavsiktlig kontakt.

## 8. Bogsering / transport / förvaring

Transportera alltid fordonet med båda axlarna på en bärgningsbil eller ett biltransportflak.

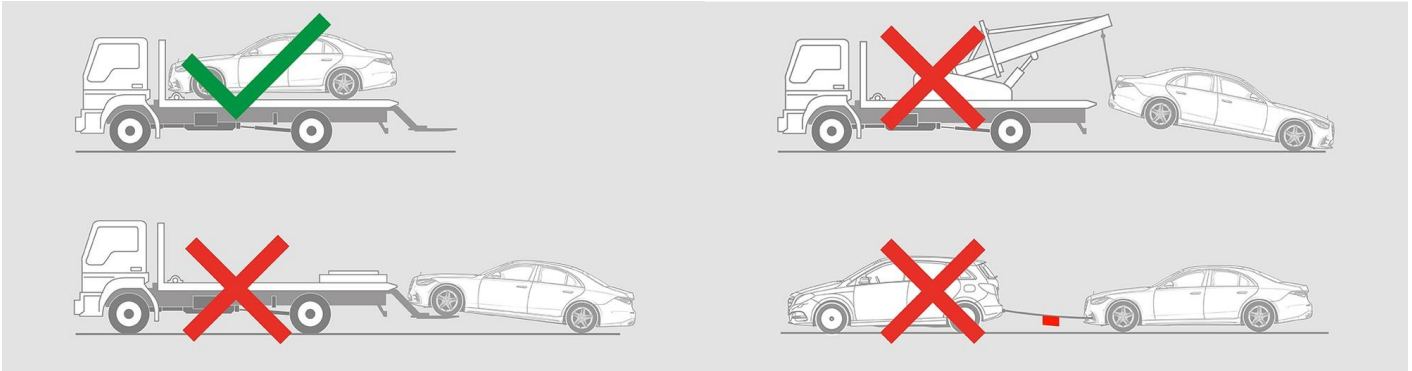

Placeras på säkert avstånd från andra fordon.



Varning: Batteriet kan antändas på nytt

